

DSGN

DSG

DS

D 24

dsgnselect

CATÁLOGO 2024
CATALOGUE 2024

06

INTRODUÇÃO
INTRODUCTION

10

DESIGN & ARTE
DESIGN & ART

32

COLEÇÕES: C—H
COLLECTIONS: C—H

84

LANÇAMENTO: NUBE
NEW RELEASE: NUBE

102

COLEÇÕES: K—O
COLLECTIONS: K—O

148

LANÇAMENTO: PRUMO
NEW RELEASE: PRUMO

172

COLEÇÕES: P—S
COLLECTIONS: P—S

224

INFORMAÇÕES TÉCNICAS
TECHNICAL INFORMATION

282

ACABAMENTO
FINISHINGS

286

ONDE
WHERE

INTRO

IN

IN

INTRO

INTRO

RO

RO

INTRO

Universos Convergentes

Converging Universes

08

A dsgnsele é um lugar de encontro. Um espaço para que pessoas se conectem e trabalhem juntas. Aqui falamos sobre forma e função, mas também de pessoas, técnicas de produção, indústria, história e arte. Experimentamos, pesquisamos, observamos pontos de vista diferentes e conversamos. Queremos que o nosso mundo convirja para outros universos, sem fronteiras.

Seguimos processos e aplicamos técnicas para termos resultados tangíveis, mas são as nuances humanas que trazem significado aos produtos que apresentamos. É no campo dos encontros, do diálogo, na troca de percepções que nosso trabalho se realiza.

Quando ampliamos nossas perspectivas para além do nosso estúdio é que encontramos diversidade de ideias e fazemos a conexão para o design se revelar por meio de uma linguagem despreziosa, elegante e leve.

Este catálogo é um exercício para contextualizar esses universos que transpassam a dsgnsele neste momento. É um retrato do que somos e das conexões que criamos até hoje.

dsgnsele is a meeting point. A space for people to connect and work together. Here we talk about form and function, but also about people, production techniques, industry, history, and art. We experiment, research, observe different points of view, and converse. We want our world to converge with other universes, without borders.

We follow processes and apply techniques to achieve tangible results, but it is the human nuances that bring meaning to the products we present. It is in the field of encounters, dialogue, and exchange of perceptions that our work comes to fruition.

When we broaden our perspectives beyond our studio, we encounter a diversity of ideas and make connections for design to reveal itself through an unpretentious, elegant, and light language.

This catalog is an exercise in contextualizing these universes that permeate dsgnsele at this moment. It is a portrait of who we are and the connections we have created to this day.

D &

DS

DSG

DSGN

A &

AR

ART

ARTE

Design & Arte

dsgnselelo ou a arte das explorações da percepção
dsgnselelo or the art of explorations of perception

Marc Pottier é um especialista em arte moderna e contemporânea. É curador independente desde 2007, circulando entre o Brasil e a França para divulgar o trabalho de artistas. Com um currículo assumidamente atípico, que o levou do mundo dos leilões à formação de colecionadores e aos serviços culturais no Ministério das Relações Exteriores Francês, Pottier é, sobretudo, dono de um olhar sensível e crítico. Organizou dezenas de exposições, entre elas a *Luzboa—A bienal da Luz*, em Lisboa, e a antológica *Made by... Feito por Brasileiros*, na Cidade Matarazzo, em São Paulo. O encontro de Pottier e Alberth Murta aconteceu nos bastidores do mundo das artes plásticas. As soluções apresentadas pelo diretor criativo da dsgnselelo no suporte em exposições chamaram a atenção do curador. Logo ele lançou o primeiro desafio de criar uma instalação para a exposição *Circular Arte* e, na sequência, outros convites vieram, deixando fluir diálogos sobre os limites entre arte e design. É esse diálogo que Pottier trava com Murta neste artigo, explorando as percepções do designer.

Marc Pottier is a specialist in modern and contemporary art. He has worked as an independent curator since 2007, transiting between Brazil and France to promote the works of artists. Bearer of an admittedly atypical resume, which has led him from the world of auctions to training collectors and providing cultural services in the French Foreign Affairs Ministry, Pottier is, first and foremost, the owner of a sensitive and critical outlook. He has organized dozens of exhibitions, among them Luzboa—A bienal da Luz, in Lisbon, and the anthological Made by... Feito por Brasileiros, in São Paulo. The encounter between Pottier and Alberth Murta took place behind the curtains of the fine arts world. The solutions found by dsgnselelo's creative director when providing support to exhibitions drew the curator's attention. He then soon posed the first challenge of creating an installation for the Circular Arte exhibition, and other invitations came shortly, opening the door for dialogues on the boundaries between art and design. This is the dialogue in which Pottier and Murta engage throughout the article, exploring the designer's insights.

IMAGEM 1

Marc Pottier e Alberth Murta
Marc Pottier and Alberth Murta





IMAGEM 2

Showroom da dsgnsele, em Curitiba
dsgnsele's showroom in Curitiba

Brincando com a fronteira porosa entre as disciplinas da criação contemporânea, para o idealizador da dsgnsele, artistas e artesãos devem ser os protagonistas das mudanças em toda a sociedade. Se a luz é seu primeiro campo de experimentação, com foco nos fenômenos perceptivos que incorpora em seu trabalho as últimas tecnologias das indústrias de engenharia, hoje o criador se aproxima ainda mais de um conceito sobre o Sublime. Isso ressoa na experiência estética das novas instalações artísticas que concebe. Um sentimento de atemporalidade o impregna em uma atmosfera multissensorial quase transcendental.

Um laboratório de ideias que produz industrialmente em uma escala artesanal

A dsgnsele tem como principal referência a Bauhaus, a famosa escola de arquitetura e artes aplicadas fundada em 1919 em Weimar (Alemanha), por Walter Gropius. Este foi um dos movimentos artísticos mais dinâmicos do século passado, um laboratório de ideias que combinava arquitetura e design, mas também fotografia, moda e dança. Em alemão, *Bau* significa construção, e *Haus*, casa. A Bauhaus é, portanto, a casa da construção, mas foi, sobretudo, uma escola atípica que sonhava em reformar o ensino artístico. A genialidade dos diretores sucessivos da Bauhaus foi recrutar os maiores artistas de seu tempo, sem nenhuma distinção de

Playing with the permeable boundary that separates the disciplines of contemporary creation, dsgnsele's founder believes that artists and artisans must be the protagonists of the changes in society as a whole. Despite light being his first field of experimentation, with a focus on the perceptible phenomena that incorporate the latest technologies from engineering industries into his work, today, the founder is ever closer to a concept of the Sublime. This resonates with the aesthetic experience of the new artistic installations he conceives. A feeling of timelessness imbues them with a quasi-transcendental multisensorial atmosphere.

A laboratory of ideas that produces industrially on a handmade scale

dsgnsele has as its main reference the Bauhaus, the famous school of architecture and applied arts founded in 1919 in Weimar (Germany) by Walter Gropius. It was one of the most dynamic artistic movements of the last century, a laboratory of ideas that combined architecture and design, but also photography, fashion, and dance. In German, Bau means building, and Haus means house. The Bauhaus is, therefore, the house of building, but was, above all, an atypical school that dreamed of reforming artistic teaching. The genius of Bauhaus's successive directors was to recruit the

A instalação *O Imperceptível*, parte da exposição *Concreta Mente Já!*, na praça Adolfo Bloch, em São Paulo
The installation O Imperceptível, part of the exhibition Concreta Mente Já!, at Adolfo Bloch square, in São Paulo

disciplina ou nacionalidade. Em sua devida proporção, Alberth Murta, orgulhoso de pertencer a uma das regiões mais inovadoras do Brasil, se alimenta de todas as habilidades técnicas e industriais que podem ser encontradas no Paraná para conceber suas obras. Sua concepção artística ressoa com o manifesto da Bauhaus:

«O objetivo de toda atividade plástica é a construção! [...] Arquitetos, escultores, pintores – todos nós devemos voltar ao trabalho artesanal, porque não há *arte profissional*. Não existe nenhuma diferença essencial entre o artista e o artesão. [...] Queremos, concebemos e criamos juntos a nova construção do futuro, que abraçará tudo em uma única forma: arquitetura, arte plástica e pintura [...]».

Ainda que alguns dos objetos que Alberth concebe sejam produzidos industrialmente, é sempre a escala artesanal e o espírito de artista que prevalecem em uma criação que nunca escapa do seu campo visual. Se ele conta com muitas habilidades externas, da mesma forma está presente em cada fase da elaboração de todas as peças que saem da *dsgnsele*.

«Eu sou particularmente ligado aos processos industriais e isso sempre me fascinou. A indústria mecânica me inspira», destaca Alberth Murta. «Aqui em Curitiba temos a *Cidade Industrial*, onde há uma série de empresas industriais, metalúrgicas e automotivas que nos fornecem toda a tecnologia necessária para desenvolver nossas ideias. Aproveitamos muito disso, procurando

greatest artists of their time, without making any distinctions as to discipline or nationality. In due proportion, Alberth Murta, proud of belonging to one of the most innovative regions in Brazil, draws on all the technical and industrial skills that can be found in Paraná for the conception of his works. His artistic conception resonates with the Bauhaus manifesto:

«The ultimate goal of all art is the building! [...] Architects, sculptors, painters – we all must return to craftsmanship! For there is no such thing as art by profession. There is no essential difference between the artist and the artisan. [...] Let us strive for, conceive and create the new building of the future that will unite every discipline, architecture and sculpture and painting [...]».

*Even though some of the objects conceived by Alberth are produced industrially, it is always the artisanal scale and the artist's spirit that prevail, in a creation that never escapes his direct supervision. Despite his many external skills, he is just as well present at each stage of the elaboration of all the pieces produced in *dsgnsele*.*

«I am particularly connected to industrial processes, and that has always fascinated me. The mechanical industry inspires me,» highlights Alberth Murta. «Here, in Curitiba, we have the Industrial City, where there are multiple industrial, metallurgical, and automotive companies that provide us with all the technology necessary to develop our ideas. We take great advantage of that, seeking already consolidated materials and forms of





IMAGEM 4

A instalação *O Imperceptível* vista de noite.
Pontos de luz no chão iluminam as peças
The installation O Imperceptível seen at night.
Light spots on the floor illuminate the pieces

materiais e formas de produção já consolidados para fazer parte do que chamamos de Laboratório de Ideias», completa ele.

«Na dsgnsele, há um núcleo criativo no qual desenvolvemos projetos especiais. À medida que nossa empresa cresceu, sentimos necessidade de abrir espaço para desenvolver trabalhos que não se encaixavam no escopo e portfólio comercial. Esse tipo de desafio nos coloca em contato com outras linguagens estéticas e nos permite sair do formato que o mercado comercial nos impõe. Nossa ideia é expandir esse braço para trabalhar em projetos que envolvam arquitetura, arte, design e luz, investindo nosso tempo em construções fora do local», explica Murta, deixando a porta aberta para todas as possibilidades.

A tradução da força do invisível

É nesse espírito *Bauhaus*, por exemplo, que nasceu neste ano a instalação externa *O imperceptível*, para a exposição *Circular Arte* na Praça Adolpho Bloch, em São Paulo, no contexto da exposição *Concreta Mente Já!*. A mostra convidou os artistas a revisitar o neoconcretismo para dar-lhe uma versão contemporânea.

Então, imagine um conjunto de grandes pétalas brancas estilizadas — em lona de aço galvanizado —, suspensas na altura dos galhos das árvores que percorrem um dos caminhos de terra do jardim. A composição parece varrida pelo vento. Uma luz sutil no chão dá outra consistência noturna

production and make them part of what we call the Laboratory of Ideas,» he adds.

«At dsgnsele, there is a creative core in which we develop special projects. As our company grew, we felt the need to make room for the development of work that did not fit into the commercial scope and portfolio. This type of challenge puts us in contact with other aesthetic languages and allows us to escape the format imposed on us by the commercial market. Our idea is to expand this branch to develop projects involving architecture, art, design, and light, investing our time in off-site constructions,» explains Murta, leaving the door open to all possibilities.

The translation of the force of the invisible

It is in this Bauhaus spirit that, for example, the external installation O imperceptível was born this year, for the Circular Arte exhibition at Praça Adolpho Bloch, in São Paulo, in the context of the Concreta Mente Já! exhibition. The show invited artists to revisit the Neo-Concrete Movement and give it a contemporary version.

Imagine, then, a set of large, stylized white petals — in galvanized steel canvas —, suspended at the height of the branches of the trees that hedge one of the unpaved paths in the garden. The composition looks windswept. A subtle light on the floor grants another nocturnal consistency to the work. For Alberth Murta and Aline Volpato,

à obra. Para Alberth Murta e Aline Volpato, designer que também assina a obra, mergulhar no neoconcretismo deu vida a esta instalação, que é como o símbolo esticado de um salto suave em uma corrente de ar quente que circula intensamente nos galhos. As pétalas são como ideias que pairam sobre as cabeças. Mas esta instalação poética também é, para o duo de artistas, um não-objeto, com elementos intercambiáveis onde o ser humano permanece anônimo. Se a obra viajar um dia, o número dos múltiplos que a compõem poderá reduzir ou multiplicar seu tamanho. O desafio para eles era traduzir a força do invisível que agita os ventos, levanta as folhas, faz emergir pensamentos e acompanha o voo dos pássaros. A opção dos designers-artistas foi criar um elemento criativo, por meio de um conceito escultural, que ocupasse o espaço e que pudesse interagir com o público, como uma ideia que passa e que cada um pode interpretar à sua maneira.

Ultrapassar os limites do possível

Com uma tecnologia de ponta que, a cada criação, ultrapassa os limites do possível, Alberth Murta dá vida às suas obras. Seu trabalho questiona e lança luz sobre as fronteiras incertas entre o real e o virtual. Ele não se limita a nenhuma fronteira e seu trabalho pode abraçar todos os tipos de experimentações que fazem uso de diversas referências culturais. A dsgnsele não se encaixa em

a designer who is also behind the work, the immersion in the Neo-Concrete Movement breathed life into this installation, which is like the stretched symbol of a gentle leap into a current of hot air that intensely circulates through the branches. Petals are also like ideas hovering overhead. But this poetic installation is also, for the artist duo, a non-object, with interchangeable elements where the human being remains anonymous. If the work travels one day, the number of multiples that compose it can reduce or multiply its size. Their challenge was to translate the force of the invisible that stirs the winds, lifts the leaves, causes thoughts to emerge, and accompanies the flight of birds. The designers-artists' option was to come up with a creative element, through a sculptural concept, that occupied the space and could interact with the public, as an idea that goes by and that each person can interpret in their own way.

Exceeding the limits of the possible

Using state-of-the-art technology that, with each creation, pushes the limits of possibility, Alberth Murta brings his creations to life. His work questions and sheds light on the uncertain boundaries between real and virtual. He is not limited to any thresholds and his work can embrace all kinds of experimentation that make use of diverse cultural references. dsgnsele does not fit into any stylistic movement. But the spirit with

nenhum movimento estilístico. Mas o espírito com que Alberth Murta e sua equipe de 20 colaboradores criam — sem esquecer as mais de 30 empresas com as quais trabalham — forja uma estética comum, feita de simplicidade, elegância despojada e funcionalidade. Sua vontade é produzir objetos universais, que transcendam as fronteiras e as classes sociais e favoreçam um lugar de debate.

O desafio do conhecimento de si mesmo

Alberth cita o poeta curitibano Paulo Leminski (1944–1989): «Isso de ser exatamente o que se é ainda vai nos levar além». O escritor inventou sua própria forma de escrever, a qual inclui jogos de palavras, brincadeiras com ditados populares, versos com a influência do haiku, além do uso de muitas gírias e palavras, tudo de maneira muito original e dinâmica. Esse trecho convida o leitor a experimentar ser o que se é, sem medo ou restrições, prometendo uma recompensa se o mergulho interior proposto for realizado. Em apenas cinco versos escritos em uma linguagem comum e cotidiana, Leminski propõe um desafio de autocohecimento. «É uma nova geração de profissionais que se posiciona, busca valorizar uma identidade que já existe e traz também novas ideias, concepções. Eu me considero pertencente a esse grupo que busca, em nosso lugar de origem, destacar uma produção que tem características mundiais e que

which Alberth Murta and his team of 20 collaborators create — without forgetting the 30 companies they work with — forges a common aesthetic, made out of simplicity, stripped-down elegance, and functionality. Their aim is to produce universal objects that transcend borders and social classes and foster a place of debate.

The challenge of knowing oneself

Alberth quotes the Curitiba poet Paulo Leminski (1944–1989): «This thing of being exactly what we are is bound to take us beyond.» This writer invented his own way of writing, which includes punning, playing with popular sayings, and verses with the influence of haiku, besides the intense use of slang and profanity, all in a highly original and dynamic fashion. This excerpt invites the reader to experience being what they are, without fear or restrictions, promising a reward for the proposed inner dive. In just five verses written in common and everyday language, Leminski proposes a challenge of self-knowledge. «It's a new generation of professionals that takes a stand, seeks to assert an identity that already exists, and also brings in new ideas and conceptions. I consider myself to be part of this group, a group which seeks, in our place of origin, to spotlight a production that has international characteristics and is enriched by our local experience. This is where Leminski's quote fits perfectly,» adds Alberth.

A exposição *Luz & Espaço*, organizada pelo Museu Oscar Niemeyer em Curitiba, com apoio da dsgnsele e curadoria de Marc Pottier
The Luz & Espaço exhibition, organized by the Oscar Niemeyer Museum in Curitiba, with the support of dsgnsele and curated by Marc Pottier

se enriquece com nossa experiência local. É aqui que a frase de Leminski se encaixa perfeitamente», afirma Alberth.

«Um lance de dados nunca abolirá o acaso», Stéphane Mallarmé (1842–1898).

O nome da empresa dsgnsele é primeiramente um manifesto intelectual, como um sintoma do espírito geral com que o seu idealizador enxerga todas as coisas. Colocar selo no logotipo é afirmar a vontade de certificar a qualidade das obras criadas. Quanto ao *dsgn* — com a supressão das vogais <e> e <i> da palavra *design* — é um neologismo, um exercício de criação visando romper com o conceito de *Design*. Representa uma afirmação de sua poética com o concretismo, manipulando uma palavra para lhe adicionar um novo significado. Nesta palavra inventada, todas as letras são minúsculas. O logo-conceito foi idealizado em colaboração com o jovem designer gráfico paranaense, Lucas Machado.

Ao explicar as origens do nome dsgnsele, Alberth Murta faz referência a Herbert Bayer (1900–1985). A principal contribuição do designer austríaco-americano — ou pelo menos a mais conhecida — foi, sem dúvida, o seu trabalho como tipógrafo e designer gráfico na Bauhaus de Dessau, nos anos 1920–1930. Utilizando combinações estéticas audaciosas de letras, fotomontagens e formas geométricas simples e coloridas, foi um dos artistas mais prolíficos do design construtivista. Ele trabalhou em todas as artes plásticas, misturando arte e artesanato, tornando-se a encarnação

«*A throw of the dice will never abolish chance.*» Stéphane Mallarmé (1842–1898).

The company's name, dsgnsele, is primarily an intellectual manifesto, a symptom of the general spirit with which its founder sees all things. Adding a selo (seal in Portuguese) to the logo means asserting the will to certify the quality of the works created. With regard to dsgn — created by suppressing the vowels <e> and <i> from the word design —, the term is a neologism, an exercise in creation aimed at breaking with the concept of Design. It represents an affirmation of his poetics with concretism, manipulating a word to add a new meaning to it. All the letters in the invented word are in lowercase. This concept-logo was created in collaboration with the young Paraná graphic designer Lucas Machado.

When explaining the origins of the name dsgnsele, Alberth Murta references Herbert Bayer (1900–1985). The Austrian American designer's main — or at least best known — contribution was undoubtedly his work as a typographer and graphic designer at Bauhaus Dessau in the 1920s–1930s. Using bold aesthetic combinations of lettering, photomontages, and simple, colorful geometric shapes, he was one of the most prolific artists in constructivist design. He worked throughout the plastic arts, mixing art and craft, becoming the incarnation of the new artist conceived by Gropius. Herbert Bayer, who was part of the cradle of concrete poetry, created the Sturm Blond universal alphabet, which reduces forms to their

LUZ & ESPAÇO

Alberth Murta e Ari Coelho, Alejandro Magnere, Aline Volpato, Ana Penso, Estudio Pellanda-Ecker, Henrique Hellström, Marcelo Caruso, Max Kampa

Curadoria *Curatorship*
Marc Pottier

do novo artista concebido por Gropius. Herbert Bayer, que fazia parte do berço da poesia concreta, criou o alfabeto universal Sturm Blond, que reduz as formas a versões que sejam o mais simples possível, e sem distinção entre maiúsculas e minúsculas. Para ele, maiúsculas e minúsculas não fazem sentido, já que a fala não faz essa distinção. A dsgnsele se encaixa perfeitamente nessa reflexão da poesia concreta.

Mas há outros códigos neste logo para que ele possa ganhar um universo mais amplo de linguagens. O design da marca também nasceu da ideia gráfica de um selo postal, com suas perfurações circulares que garantem a funcionalidade de corte. É por isso que as fontes do logotipo têm a letra inicial e final cortadas, como um selo postal destacado. Essa tipografia poética procura destacar a estrutura da palavra, associando-a à disposição espacial das diferentes partes que a compõem, para expressar sentido. Trata-se de repensar não apenas a palavra-poema, mas também seu suporte. Dependendo da forma da palavra e da disposição de suas diferentes partes, o ritmo da leitura difere daquele linear habitual. A ideia é expressa através do gráfico formado por ideogramas.

Ecoando a citação de Leminski, pode-se também mencionar que «Um lance de dados jamais abolirá o acaso». A ideia final do grande escritor francês Mallarmé, referência importante da poesia concreta, é dizer que «todo pensamento emite um lance de dados». Ele inaugura o destino de

simplest possible versions, with no distinction between uppercase and lowercase. To him, uppercase and lowercase letters lose their meaning, as speech does not make such a distinction. dsgnsele falls perfectly into this reflection on concrete poetry.

However, this logo bears other codes that grant it a broader language universe. The brand's design was also born from the graphic idea of a postage stamp, with the circular perforations that grant it its detaching functionality. That is why the logo's fonts have snipped first and last letters, like a detached postage stamp. This poetic typography seeks to highlight the word's structure, associating it with the spatial arrangement of the many parts that compose it, so as to express meaning. It is about rethinking not only the word-poem but also its support. Depending on the shape of the word and arrangement of its parts, the reading cadence differs from the habitual linear rhythm. The idea is expressed through the graph formed by ideograms.

Echoing Leminski's quote, one could mention that «A throw of the dice will never abolish chance.» The final idea of the great French writer Mallarmé, an important reference of concrete poetry, is to say that «every thought produces a throw of dice.» He inaugurates the fate of a new poetry of the spirit. With him, we witness a redemption of the verses and of their traditional musicality. Are not such reinventions part of every creation? That is what dsgnsele's logo seems to be telling us, as an introduction to the

uma nova poesia do espírito. Com ele, assistimos a uma libertação dos versos e de sua musicalidade tradicional. Essas reinvenções não fazem parte de toda criação? É isso o que o logotipo dsgnsele parece nos dizer, como introdução às coleções imaginadas por Alberth Murta.

Design para um mundo complexo

Outra referência para Alberth é o livro *Design para um Mundo Complexo* (2012), do historiador carioca Rafael Cardoso (1964—). A obra tenta provocar um debate sobre design com a intenção de transformar o mundo atual, principalmente revisando algumas noções básicas, como forma, função e sentido, e também demonstrando como a relação com as coisas pode ser mutável. Segundo o autor, o design tem valores específicos, soluções a serem propostas e respostas a serem dadas a muitos problemas de hoje. O livro também é uma releitura crítica da obra do designer e educador americano Victor Papanek (1923—1998), *Design for the Real World* (1971), que preconiza um design social e ecologicamente correto. O autor desprezava qualquer produto mal fabricado, perigoso ou simplesmente inútil.

Alberth Murta comenta: «Eu encontro no design um conjunto de reflexões. Somos o produto do nosso tempo e nem sempre vemos claramente um objetivo único. Acredito que fazemos parte de um grande movimento que redefine os processos

collections imagined by Alberth Murta.

Design for a complex world

Another of Alberth's references is the book Design para um Mundo Complexo (2012), by Rio de Janeiro historian Rafael Cardoso (1964—). The work attempts to provoke a debate on design with the intention of transforming the current world, mainly by reviewing some basic notions, such as form, function, and meaning, as well as demonstrating how the relationship with things can be changeable. According to the author, design has specific values, solutions to be proposed, and answers to be given to many of today's problems. Design para um Mundo Complexo is also a critical re-reading of the book by American designer and educator Victor Papanek (1923—1998), Design for the Real World (1971), which advocates for a socially and ecologically correct design. The author despised any product that was poorly made, dangerous, or simply useless.

Alberth Murta comments: «In design, I can find a set of reflections. We are the product of our time and don't always clearly see a single goal. I believe that we are part of a great movement that redefines the processes so far created by humanity. For example, and paradoxically, while I have reservations regarding mass production due to the trivialization of consumption, I am in love with the world of the factory, all the technologies involved, and the possibilities brought



IMAGEM 6

Detalhe da luminária *Entrepesos*, desenhada por Henrique Hellström para exposição *Luz & Espaço*
Detail of the Entrepesos lamp, designed by Henrique Hellström for the Luz & Espaço exhibition

criados até hoje pela humanidade. Por exemplo, e paradoxalmente, ao mesmo tempo que tenho restrições quanto à produção em massa, devido à banalização do consumo, me apaixono pelo mundo da fábrica, por todas as tecnologias envolvidas, pelas possibilidades trazidas pela industrialização. Acredito que devemos redescobrir esses universos, aperfeiçoá-los, encontrar novos usos, trazer novos significados. Uma forma de quebrar as barreiras que afastam esses processos da poesia, da arte e de suas conexões mais amplas».

Com a luz, a escolha de materiais alternativos

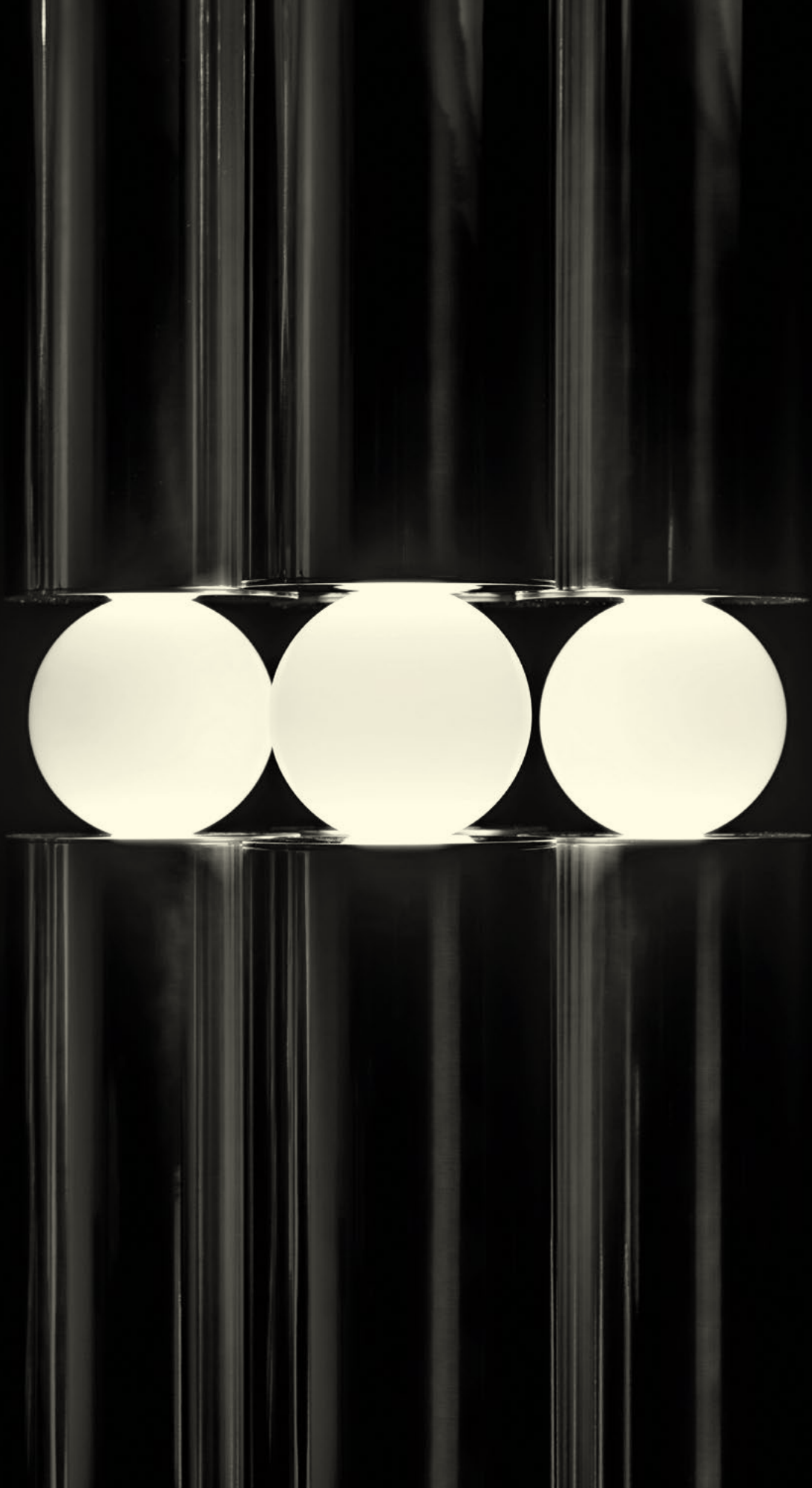
Vale lembrar que Alberth é fascinado pela luz e que até agora as pesquisas da dsgnsele se concentraram principalmente nessa área. Após a Bauhaus, seria legítimo incluir o movimento *Light and Space* entre aqueles que ecoam sensibilidade. Esse movimento artístico, que pode ser afiliado à Op-Art, Minimalismo e Abstração Geométrica, originária do sul da Califórnia nos anos 1960, caracterizava-se pela focalização nos fenômenos perceptivos, como a luz, o volume e a escala, e pelo uso de vários materiais, como vidro, néon, lâmpadas fluorescentes, resina e acrílico fundido, frequentemente formando instalações condicionadas pelo ambiente da obra. Seja direcionando o fluxo de luz natural, incorporando luz artificial em objetos ou na arquitetura, ou ainda brincando com a luz através do uso de materiais transparentes,

by industrialization. I believe that we must re-discover these universes, improve them, find new uses, bring forward new meanings. Find way to break down the barriers that insulate these processes from poetry, art, and their broader connections.»

Along with light, the choice of alternative materials

It is worth reminding that Alberth is fascinated by light and that, so far, dsgnsele's research has focused mainly on this area. After the Bauhaus, it would be legitimate to include the Light and Space movement among those that echo sensibility. The artistic movement, which can be affiliated with Op-Art, Minimalism, and Geometric Abstraction, originating in Southern California in the 1960s, was characterized by its focus on perceptual phenomena such as light, volume, and scale, and by the use of various materials such as glass, neon, fluorescent lamps, resin, and cast acrylic, often forming installations conditioned by the work's environment. Whether directing the flow of natural light, incorporating artificial light into objects or architecture, or even playing with light through the use of transparent, translucent, or reflective materials, artists who were part of this movement had viewers experience light and other sensory phenomena in specific conditions. Just as dsgnsele does today, they incorporated the latest industrial technologies into their work to develop sensual and luminous objects.

«[...] na mesma medida em que o artista da linguagem manipula a palavra, aqueles que trabalham com a luz manipulam as imagens através dela, criando uma linguagem visual que se une ao texto ou à música, em um espetáculo».

Alberth Murta

translúcidos ou reflexivos, os artistas desse movimento fizeram o espectador experimentar a luz e outros fenômenos sensoriais em condições específicas. Da mesma forma que a dsgnsele faz hoje, eles incorporaram em seu trabalho as últimas tecnologias industriais para desenvolver objetos sensuais e luminosos.

Como vimos, uma das características distintivas da dsgnsele, assim como do movimento Light and Space, é a escolha de materiais alternativos para a criação de obras de arte em duas e três dimensões. Alberth tem usado materiais tão banais quanto a corda ao mesmo tempo em que experimenta com novas tecnologias, influenciado pela indústria.

Trabalhar a intemporalidade

«A luz desperta algo primitivo que herdamos de nossos antepassados. A escuridão, a sombra e a própria luz podem despertar sensações como calor, proteção, aceitação ou medo. Decifrar a natureza da luz e dominar seus princípios colocou os nomes mais incríveis da história da humanidade para trabalhar com vigor. Os gregos caminhavam entre a ciência e a filosofia fazendo analogias e metáforas relacionando a luz com a verdade, o bem e o conhecimento. Então a luz deixou o plano filosófico para atravessar esferas mais cartesianas. Na mecânica, na ótica, até chegar à física e inaugurar uma nova era do conhecimento. Mas é na arte que ela encontrou um caminho que toca o

As we have seen, one of dsgnsele's distinctive characteristics, as well as of the Light and Space movement, is the choice of alternative materials for the creation of works of art in two and three dimensions. Alberth has been using materials as commonplace as rope while, at the same time, experimenting with new technologies, influenced by the industry.

Shaping timelessness

«Light awakens something primitive that we inherited from our ancestors. Darkness, shadow, and light itself can bring about sensations such as warmth, shelter, acceptance, or fear. Deciphering the nature of light and mastering its principles has put the most incredible names in human history to vigorous work. The Greeks trod the line between science and philosophy, conceiving analogies and metaphors that correlated light with truth, goodness, and knowledge. Light then left the philosophical plane to cross more Cartesian spheres, through mechanics, optics, until it reached physics and inaugurated a new era of knowledge. But it is in art that it has found a path that touches human beings and leads us to reconnect with our primitive instincts. It is the artist's skill that has shown the difference between creating visibility and an emotional effect. Light-and-shadow play, like poetry, manipulates elements creating metaphors and distortions, transfiguring images that demand the participation of our

«[...] to the same extent that language artists manipulate words, those who work with light manipulate images through it, creating a visual language that, joined by text or music, produces a spectacle.»

Alberth Murta

ser humano e o faz se reconectar com seus instintos primitivos. É a habilidade do artista que mostrou a diferença entre criar visibilidade e um efeito emocional. O jogo de luz e sombra, assim como a poesia, manipula elementos criando metáforas, criando distorções, transfigurando imagens que exigem a participação da nossa mente. Ou seja, na mesma medida em que o artista da linguagem manipula a palavra, aqueles que trabalham com a luz manipulam as imagens através dela, criando uma linguagem visual que se une ao texto ou à música, em um espetáculo», destaca Alberth, entusiasmado, ao falar sobre luz.

O conceito de Sublime ressoa na experiência estética geral das instalações criadas por Alberth. Sentimentos de intemporalidade o impregnaram. O multissenso- rial evoca a definição proposta pelo filósofo alemão Emmanuel Kant (1724–1804), que descreve o sublime como «presente em um objeto sem forma na medida em que o ilimitado é representado». Portanto, a sublimidade da experiência com a luz não reside no objeto físico ou mesmo no espaço onde a obra está localizada, mas no fenômeno etéreo da própria luz. Em seus objetos ou instalações, Alberth Murta convida para experiências diferentes. Ele manipula com habilidade as duas escritas. Mas o futuro nos dirá se, em suas futuras criações, a Arte realmente triunfará sobre o Artesanato. Essa aventura já é empolgante!

mind. That is, to the same extent that language artists manipulate words, those who work with light manipulate images through it, creating a visual language that, joined by text or music, produces a spectacle,» says Alberth enthusiastically, when talking about light.

The concept of Sublime resonates with the overall aesthetic experience of the installations created by Alberth. Feelings of timelessness permeate them. The multisensory evokes the definition proposed by the German philosopher Emmanuel Kant (1724–1804), who describes the sublime as being «present in a formless object insofar as the unlimited is represented.» Therefore, the sublimity of the experience with light does not reside in the physical object or even in the space where the work is located, but in the ethereal phenomenon of light itself. In his objects or installations, Alberth Murta invites you to different experiences. He skillfully manipulates both languages. But the future will tell if, in his future creations, Art will ultimately triumph over Craftsmanship. This adventure is exciting enough in itself!



IMAGEM 7

Instalação *Aracnidas*, desenhada por Alberth Murta e Ari Coelho para exposição *Luz & Espaço*
Installation Aracnidas, designed by Alberth Murta and Ari Coelho for the exhibition Luz & Espaço

CYLI

DORS

GL

HAIIA

DG

AL

ÓRIA

CYLI

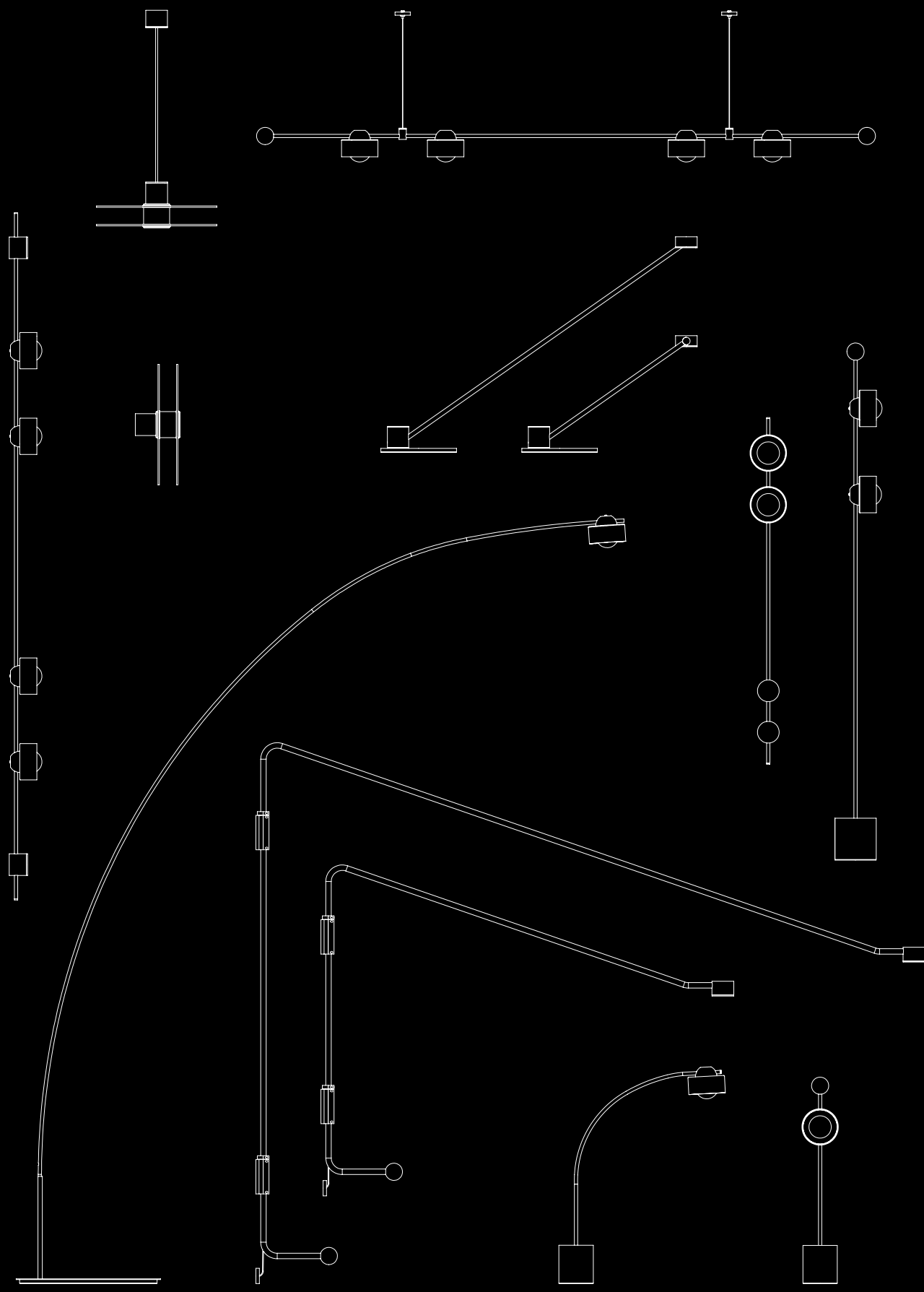
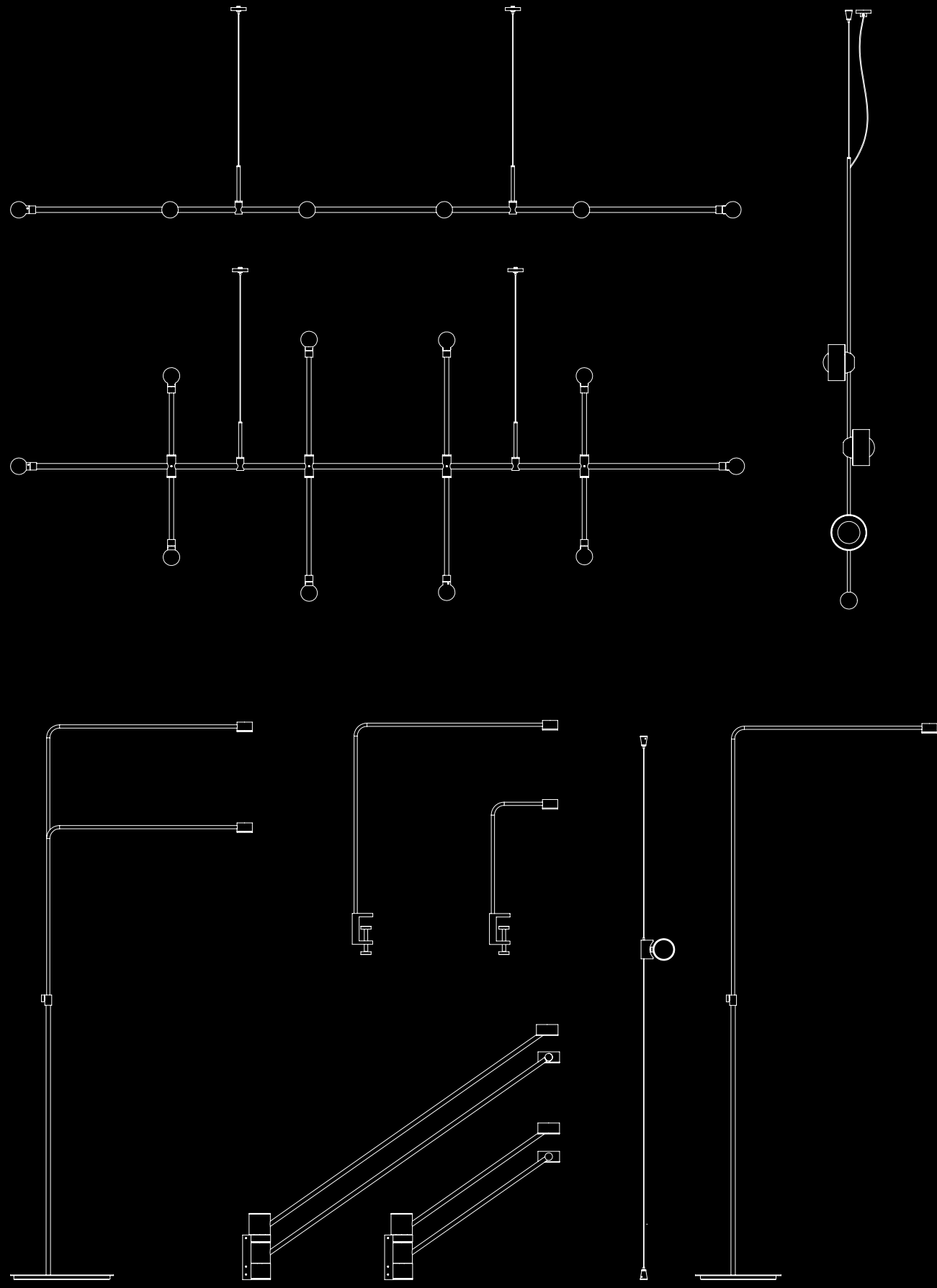

Cyli

Ari Coelho + Alberth Murta

Cyli foi uma das primeiras coleções criadas pela dsgn selo como marca voltada para o mercado de iluminação decorativa. Seu ponto de partida foi o domínio de processos de fabricação disponíveis naquele momento inicial da empresa. Por isso, a técnica esteve sempre à frente em todos os momentos de sua concepção. O desafio partiu da elaboração de um projeto de luminárias articuladas que utilizassem apenas cilindros usinados, daí o nome Cyli. Seu desenho contemporâneo foi claramente influenciado pelas formas construtivas do design europeu. O processo de elaboração complexo e que utiliza rolamentos de alta precisão foram pensados para transmitir simplicidade na forma. Criada em 2016, pelos designers Alberth Murta e Ari Coelho, no ano seguinte a coleção foi um dos 13 projetos selecionados pelo Prêmio de Design da Casa Brasileira. Desde que foi criada, as peças da Coleção Cyli permanecem entre os best-sellers da dsgn selo.

Cyli was one of the first collections created by dsgn selo as a brand focused on the decorative lighting market. Its starting point was mastering the manufacturing processes available at that initial moment of the company. Therefore, technique has always been at the forefront at every stage of its conception. The challenge began with the development of an articulated luminaire project that used only machined cylinders, hence the name Cyli. Its contemporary design was clearly influenced by the constructive forms of European design. The complex elaboration process, which uses high-precision bearings, was designed to convey simplicity in form. Created in 2016 by designers Alberth Murta and Ari Coelho, the following year the collection was one of the 13 projects selected for the Brazilian House Design Award. Since its creation, the pieces from the Cyli Collection remain among dsgn selo's best-sellers.

36







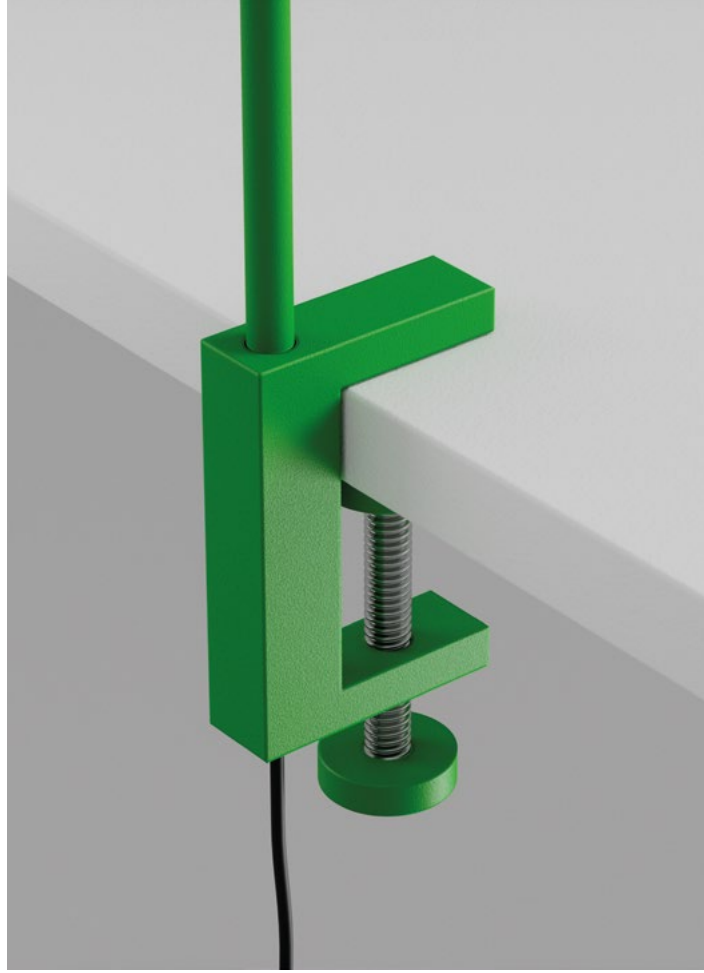



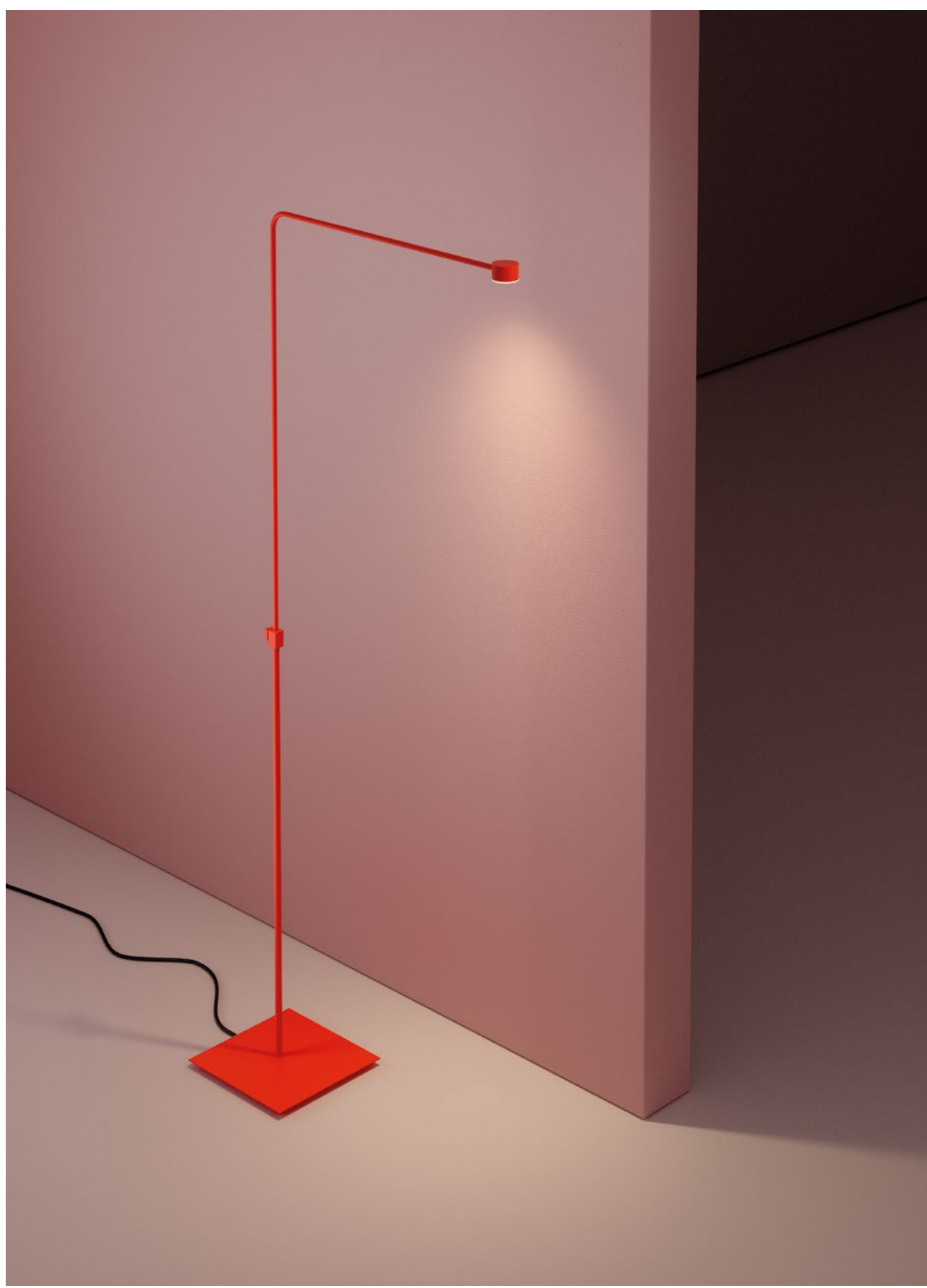

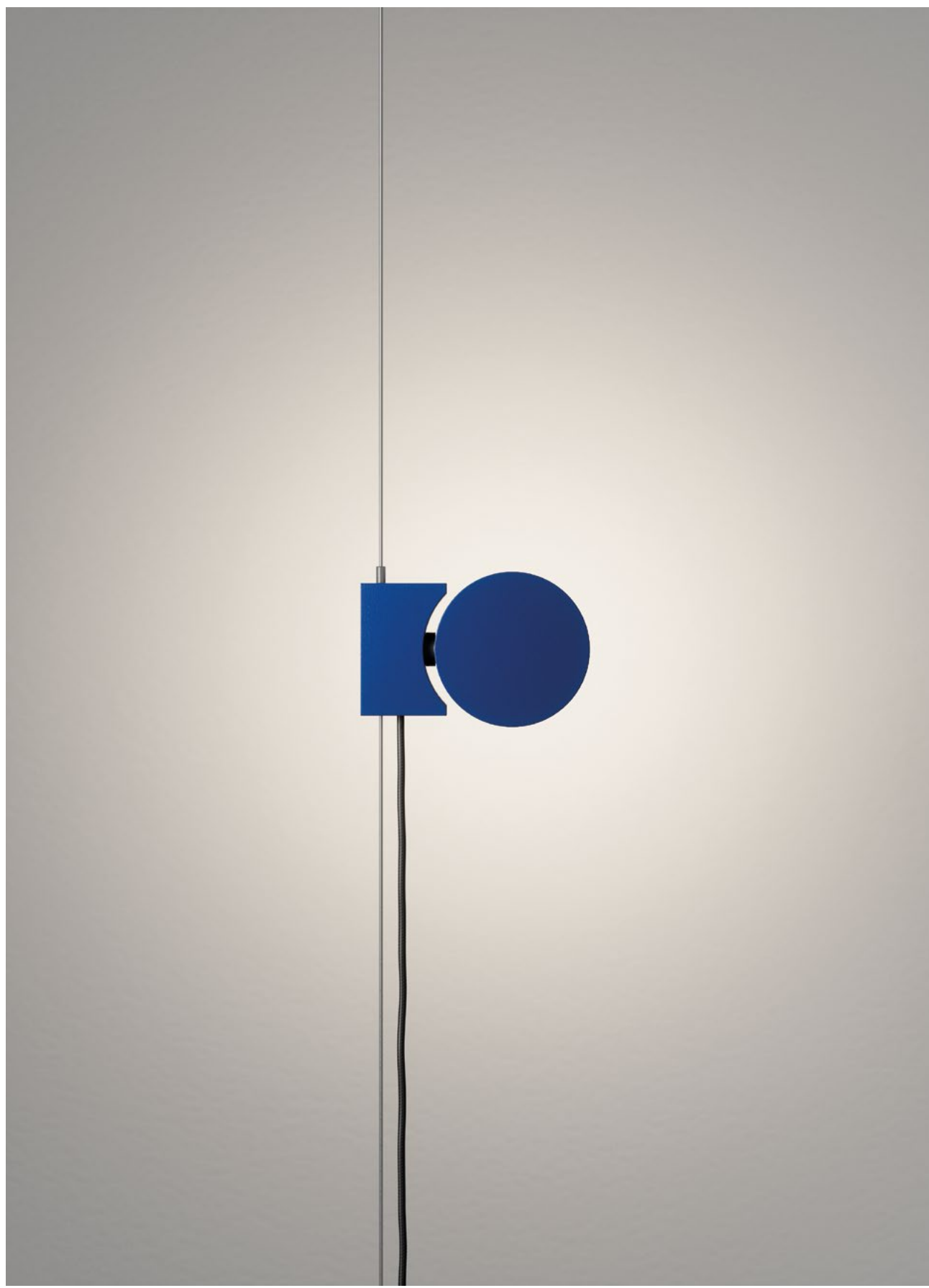
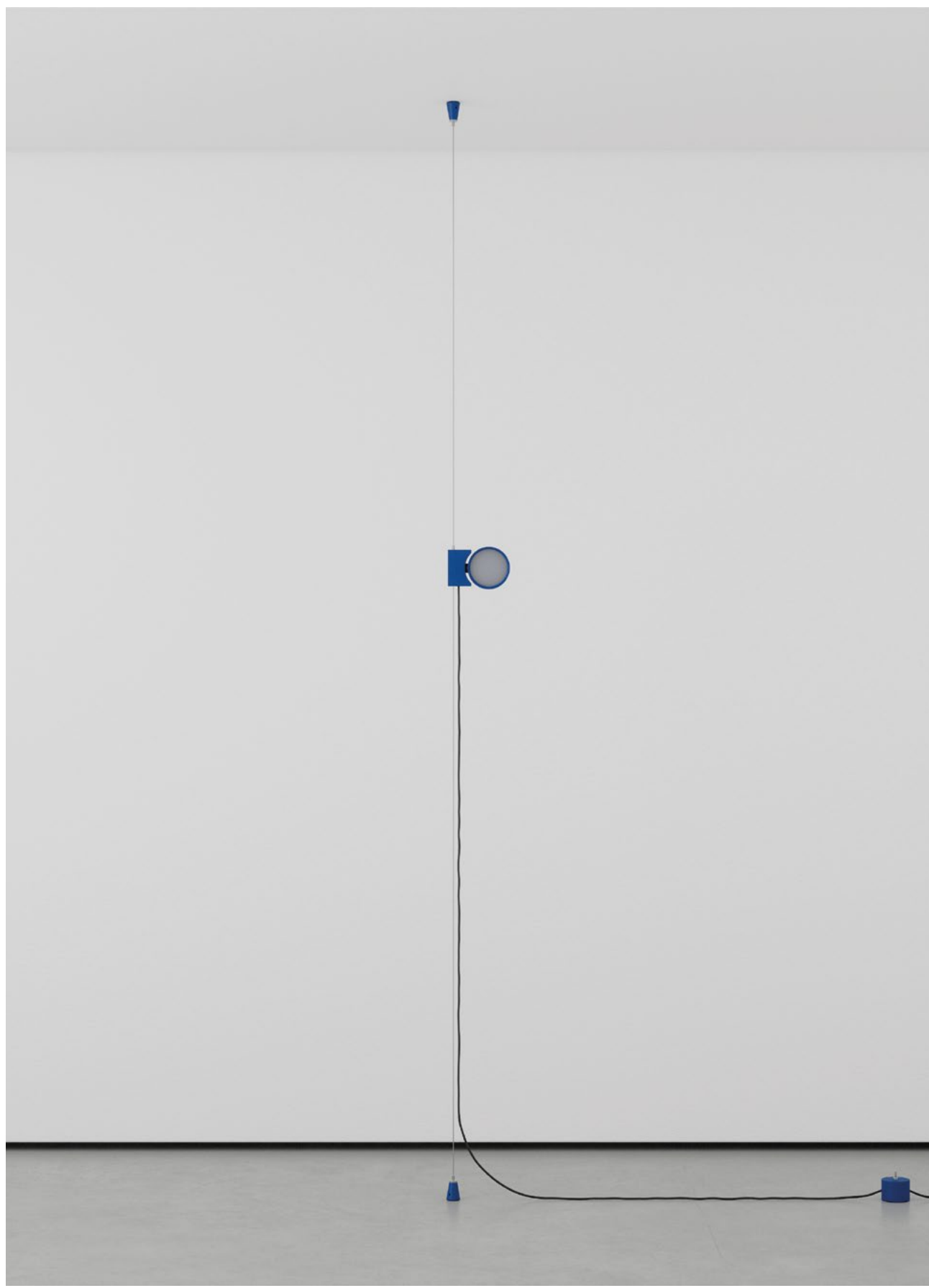

DG

Alberth Murta

A luminária de parede DG foi criada despretensiosamente, com uma linguagem estética baseada no essencialismo. A diferença entre o desnecessário e o indispensável foi o mote central para a criação da peça, assinada pelo designer Alberth Murta. Aplicada à iluminação decorativa, o conceito abriu espaço para um design simples e limpo. A haste contínua, produzida de forma única, ganhou um mecanismo que lhe proporciona movimento. Assim, o braço em alumínio pode levar iluminação em um raio significativo, deixando um rastro luminoso em um ambiente. Elegância e contemporaneidade são adjetivos que também vestem bem essa peça, que está entre os best-sellers da dsgnselelo.

The DG wall lamp was created unpretentiously, with an aesthetic language based on essentialism. The difference between the unnecessary and the indispensable was the central theme for the creation of the piece, signed by designer Alberth Murta. Applied to decorative lighting, the concept opened space for a simple and clean design. The continuous rod, produced in a unique way, gained a mechanism that allows movement. Thus, the aluminum arm can provide lighting in a significant radius, leaving a luminous trail in an environment. Elegance and contemporaneity are also adjectives that fit this piece well, which is among dsgnselelo's best-sellers.

50





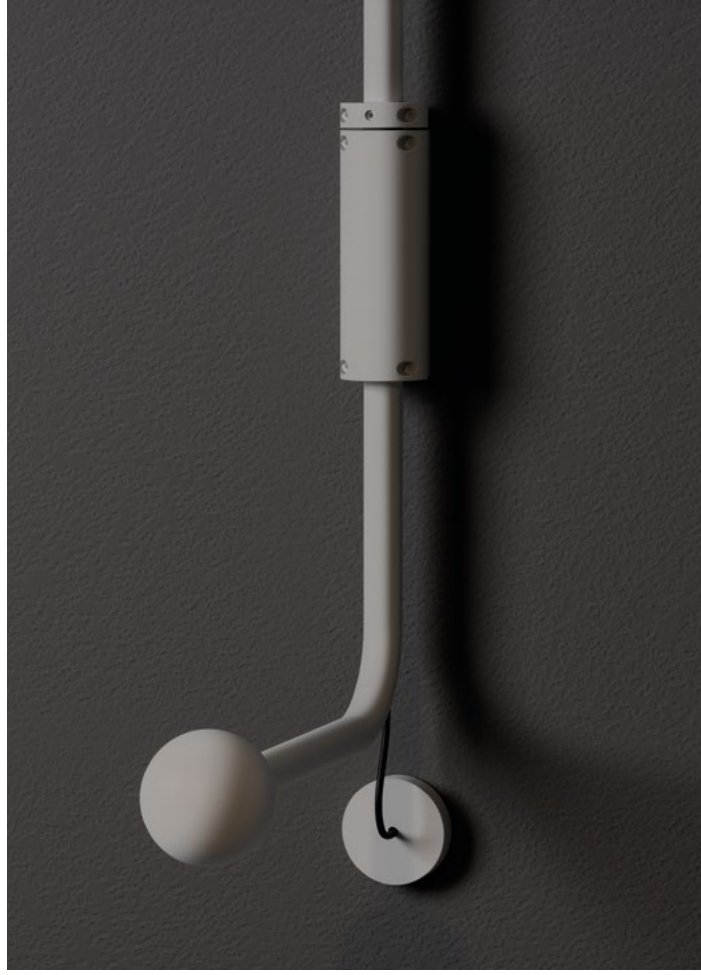

Dorsal

Alberth Murta

Inspirado na anatomia humana, o designer Alberth Murta criou a coleção Dorsal. Os corpos foram sempre uma fonte inesgotável de influência para o design. Seja pela ergonomia ou apenas pela riqueza de formas familiares e, outras vezes, instigantes. Aqui, a ideia partiu da forma posterior do corpo, centrado em uma coluna vertebral central. Um esqueleto em alumínio, do qual derivam ramificações que culminam em uma série de difusores esféricos em poliacetal. Com uma linguagem estética minimalista, a peça é suspensa por cabos elétricos.

Inspired by human anatomy, designer Alberth Murta created the Dorsal collection. Bodies have always been an inexhaustible source of influence for design, whether through ergonomics or simply the richness of familiar and sometimes intriguing shapes. Here, the idea stemmed from the posterior form of the body, centered on a central spinal column. An aluminum skeleton from which branches derive, culminating in a series of spherical polyacetal diffusers. With a minimalist aesthetic language, the piece is suspended by electrical cables.

56

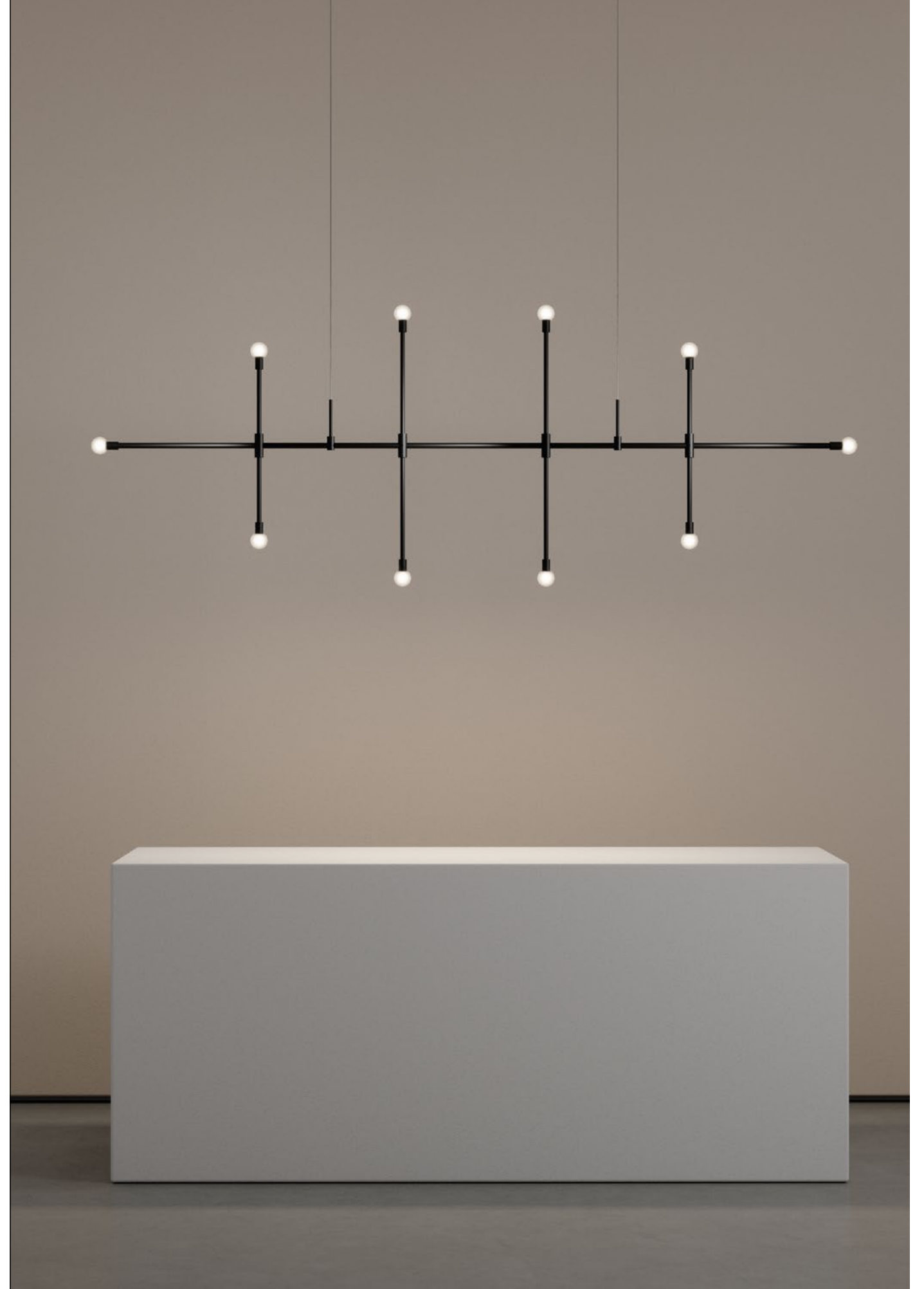

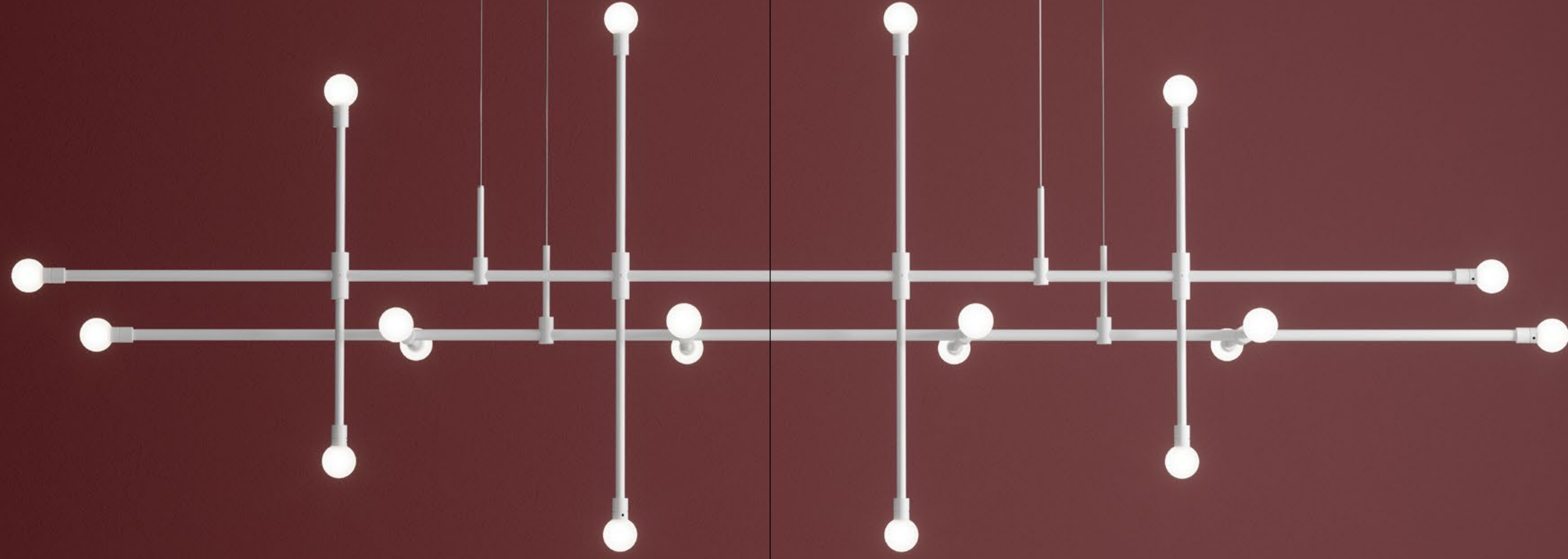

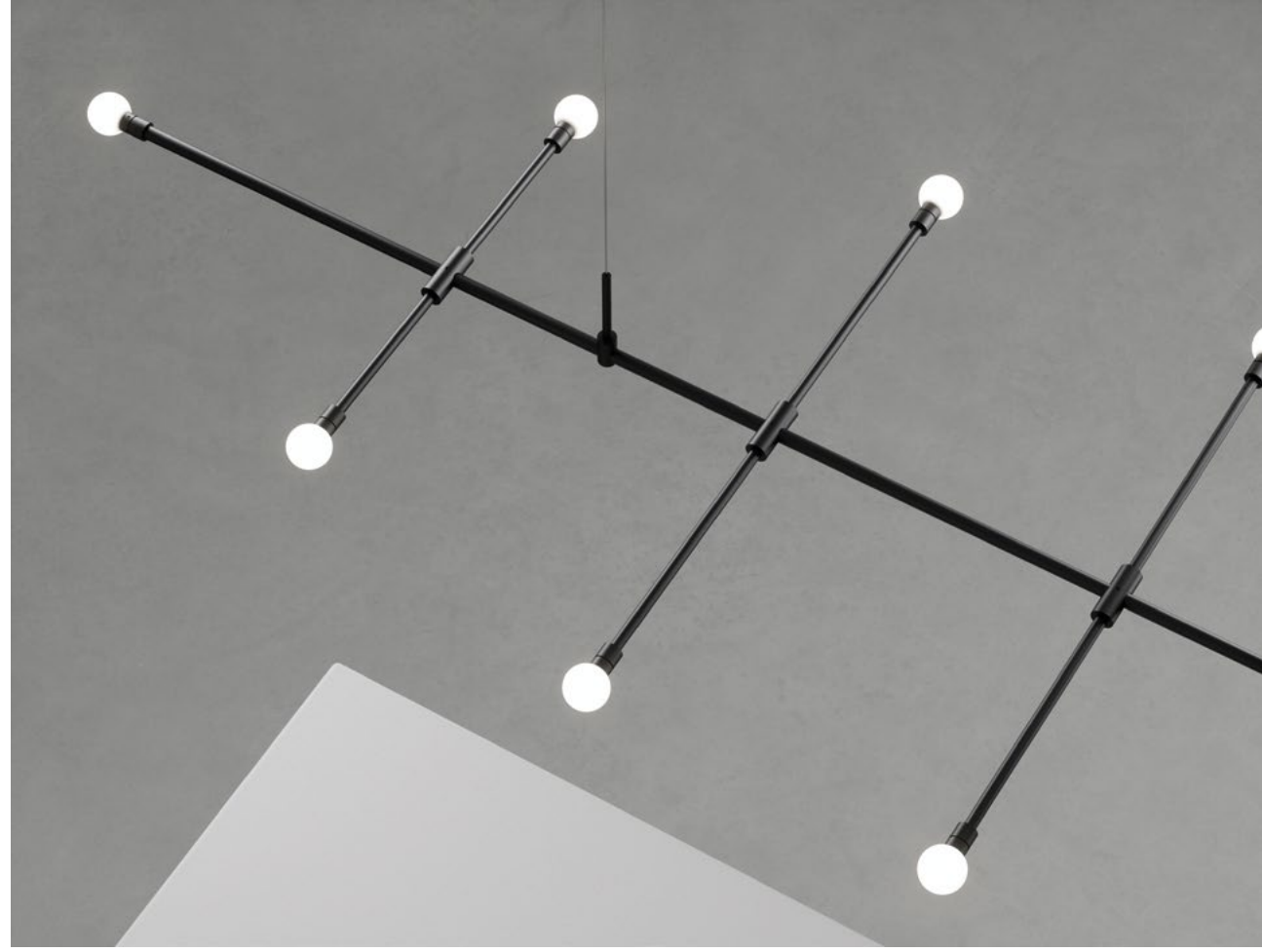

Glória

Alberth Murta

A coleção Glória traz linhas e conceitos inspirados em características do mobiliário modernista brasileiro. É uma celebração ao centenário da Semana de Arte Moderna de 1922, um movimento cultural que revolucionou a estética nacional nas mais diversas áreas. A madeira natural é um dos elementos marcantes deste design e também está presente nesta coleção desenhada pelo designer Alberth Murta, em 2021. A beleza da madeira extraída de forma sustentável, aparece com sutileza, traz uma característica mais orgânica para as peças e o torneado arredondado da madeira imprime um caráter modernista. Seu filtro de iluminação sintético, desenvolvido pelo Light Lab da dsgnsele, é translúcido e proporciona uma luminosidade difusa e suave.

The Glória collection features lines and concepts inspired by the characteristics of Brazilian modernist furniture. It is a celebration of the 1922 Modern Art Week centennial, a cultural movement that revolutionized national aesthetics in various fields. Natural wood is one of the striking elements of this design and is also present in this collection, designed by Alberth Murta in 2021. The beauty of sustainably sourced wood appears subtly, adding a more organic characteristic to the pieces, and the rounded woodturning imparts a modernist character. Its synthetic lighting filter, developed by dsgnsele's Light Lab, is translucent and provides a diffuse and soft luminosity.

62

prêmio
design MCB

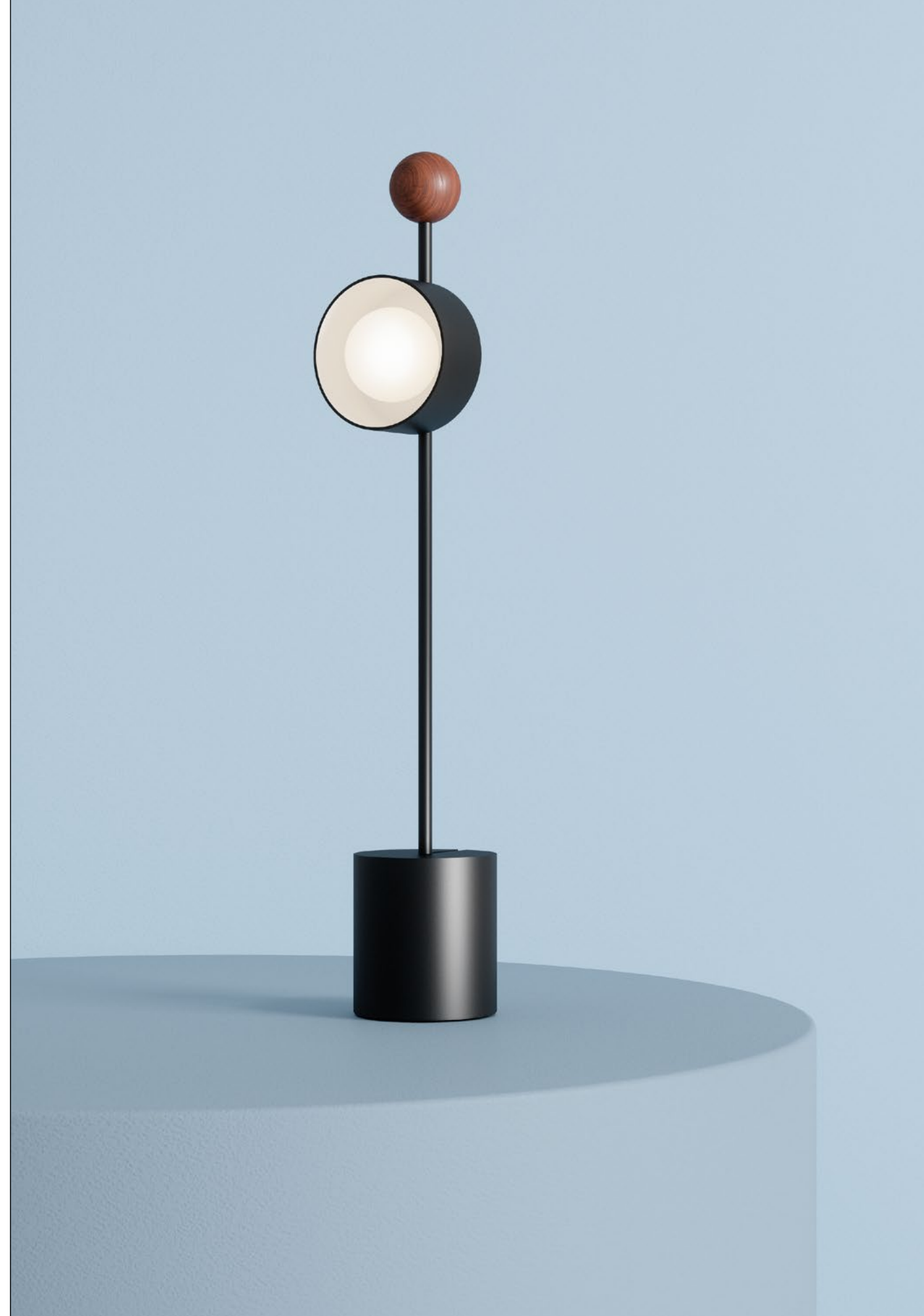













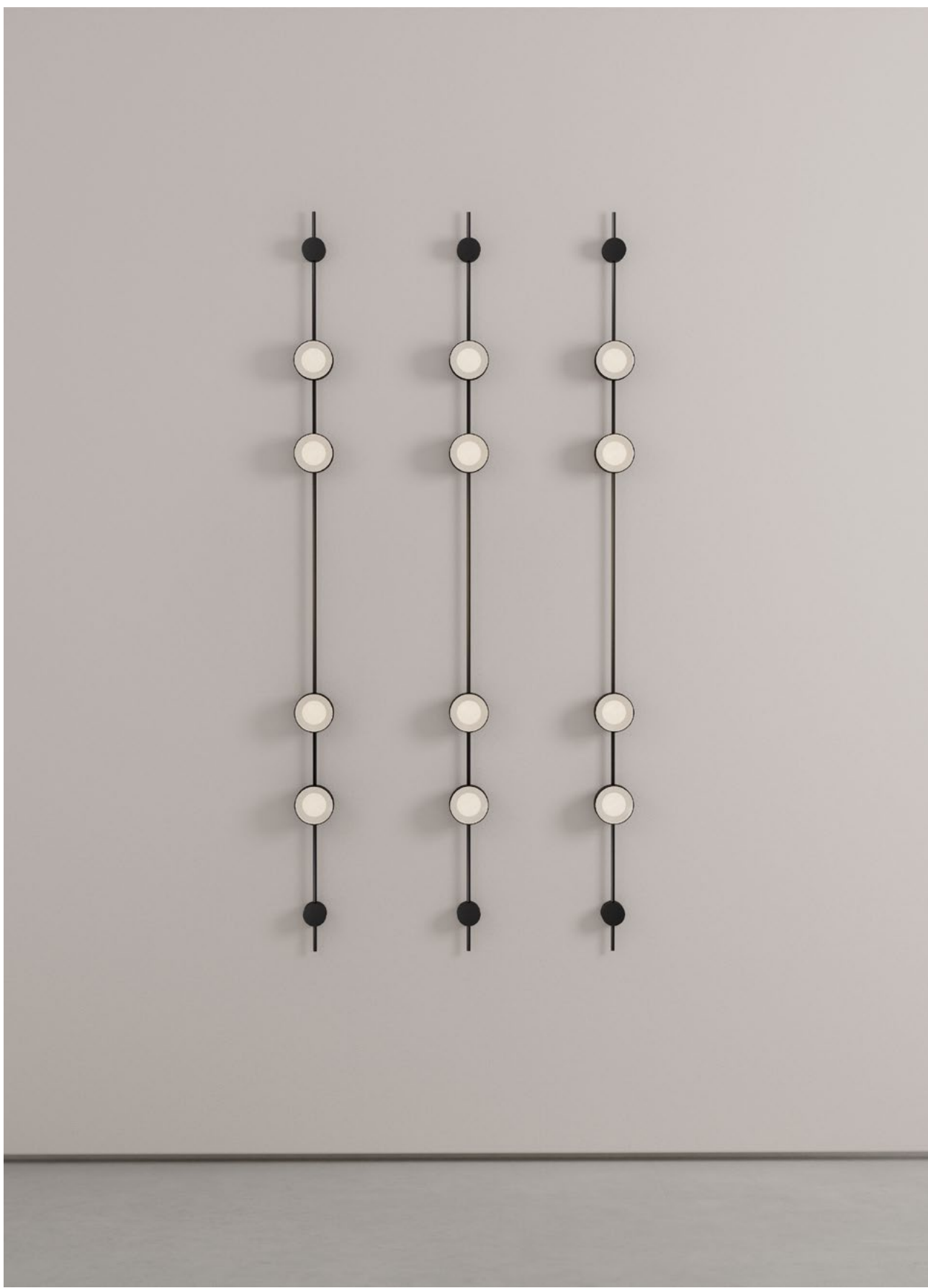

Haia

Alberth Murta

A criação da Haia teve um processo criativo inverso de outras luminárias decorativas criadas pelo designer Alberth Murta para a dsgnsele. A ideia para a concepção da peça partiu de uma matéria-prima, o vidro reflexivo bronze, muito utilizado pela indústria moveleira. Sua superfície espelhada sofre influência do ambiente, refletindo de diferentes formas e repetidamente seu entorno, conforme a incidência de luz. Os efeitos produzidos fizeram Murta lembrar a cinética presente nas obras do argentino Julio Le Parc. O artista realizou, ao longo de seis décadas, experiências inovadoras com luz, movimento e cor. Suas telas e instalações exploram o movimento real e a atuação da luz no espaço. Na Haia, o vidro reflexivo funciona como um espelho mágico, se diferenciando de outras luminárias pelo efeito sensorial que causa. Uma peça que surpreende a cada aplicação!

Haia's creative process was the opposite to that of other decorative luminaires created by designer Alberth Murta for dsgnsele. The idea for the conception of the piece started from a raw material, bronze reflecting glass, widely used in the furniture industry. Its mirrored surface is influenced by the environment, reflecting its surroundings in different ways and repeatedly, depending on the incidence of light. The effects produced reminded Murta of the kinetics present in the works of Argentine artist Julio Le Parc. Over six decades, the artist carried out innovative experiments with light, movement, and color. His paintings and installations explore real movement and the action of light in space. In Haia, the reflective glass acts as a magic mirror, differentiating itself from other luminaires due to the sensory effect it causes. A piece that surprises with each application!

78



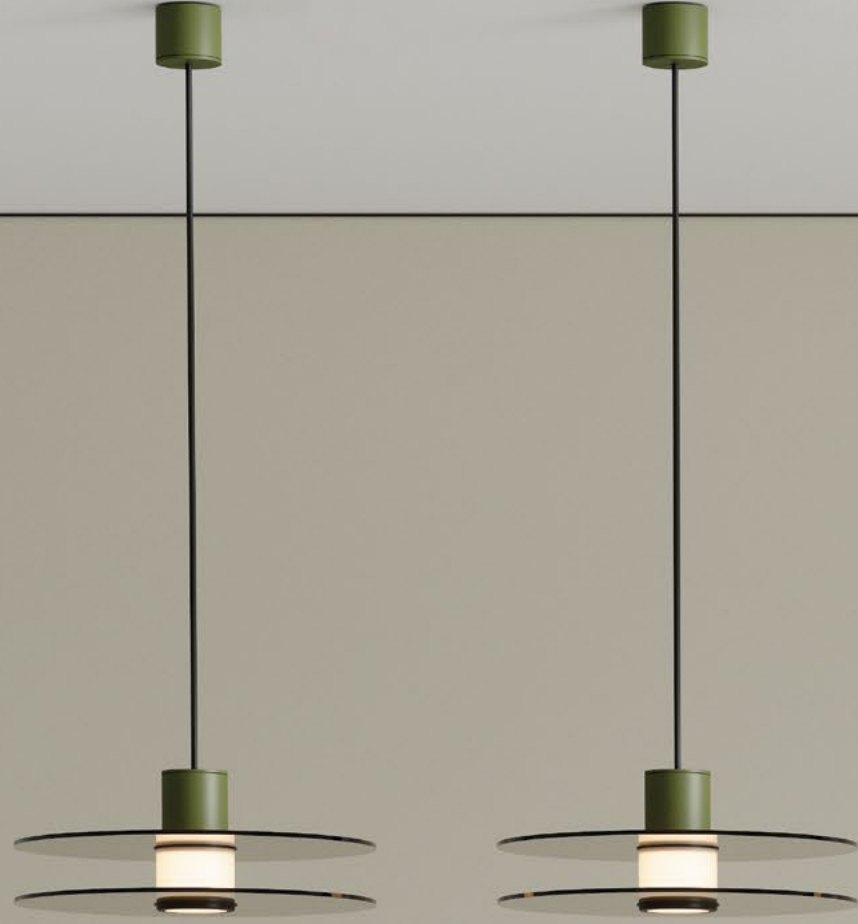



NU

BE

NU

BE

NU

BE

NU

BE

Nube

Aline Volpato

Nomeada pela palavra espanhola para nuvem, esta coleção incorpora uma sensação de beleza etérea e refinamento artesanal. Inspiradas em formas orgânicas, as telas curvilíneas, meticulosamente moldadas a partir de malha metálica tensionada, definem a essência dos quatro pendentess de Nube.

Trabalhada com cuidado, cada tela é uma prova do toque de seu artesão, criando um item único que é elegante e cativante. O design cuidadoso da coleção incorpora dois pendentess com fontes de luz integradas, lançando uma iluminação suave e indireta que dança delicadamente sobre as telas.

Nube transcende o comum com sua capacidade de transformar espaços. Assim como as nuvens no céu, a coleção convida a composições suaves e poéticas. A interação de volume e luz evoca um ambiente onírico, adicionando um toque artístico a qualquer espaço.

Com o olhar de Aline Volpato, a coleção vai além da iluminação e incorpora sua filosofia de design. A interação de luz e forma sintetiza a abordagem de seu trabalho que associa técnicas da indústria com artesanato, propondo produtos com poesia que encantam pelos detalhes e delicadeza.

Named after the Spanish word for cloud, this collection embodies a sensation of ethereal beauty and handcrafted refinement. Drawing inspiration from organic shapes, the curvilinear screens, precisely molded from a tensioned metallic mesh, define the essence of Nube's four pendants.

Carefully crafted, each screen is evidence of its artisan's touch, creating a unique product that is both elegant and captivating. The collection's careful design incorporates two pendants with integrated light sources, casting a soft and indirect light that delicately dances on the screens.

Nube transcends the ordinary with its capacity to transform spaces. As do the clouds in the sky, the collection elicits soft and poetic compositions. The interaction between volume and light evokes an oniric ambiance, imprinting any space with an artistic touch.

Aline Volpato's perspective takes the collection beyond lighting and imbues it with her design philosophy. The interaction between light and shape synthesizes her work approach, which combines industrial techniques with handcraft, offering products that abound with poetry and enthrall for their details and delicateness.

86



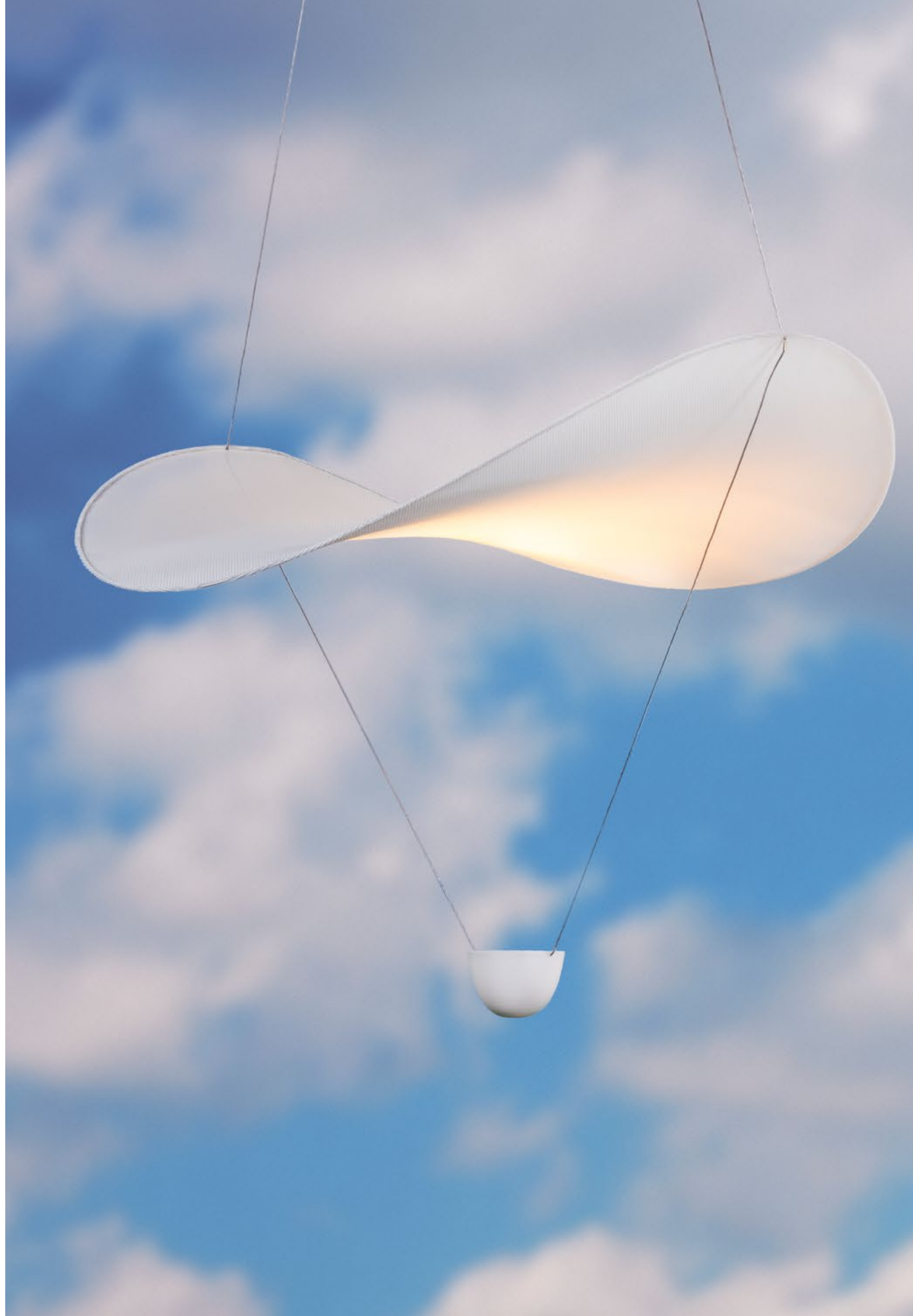



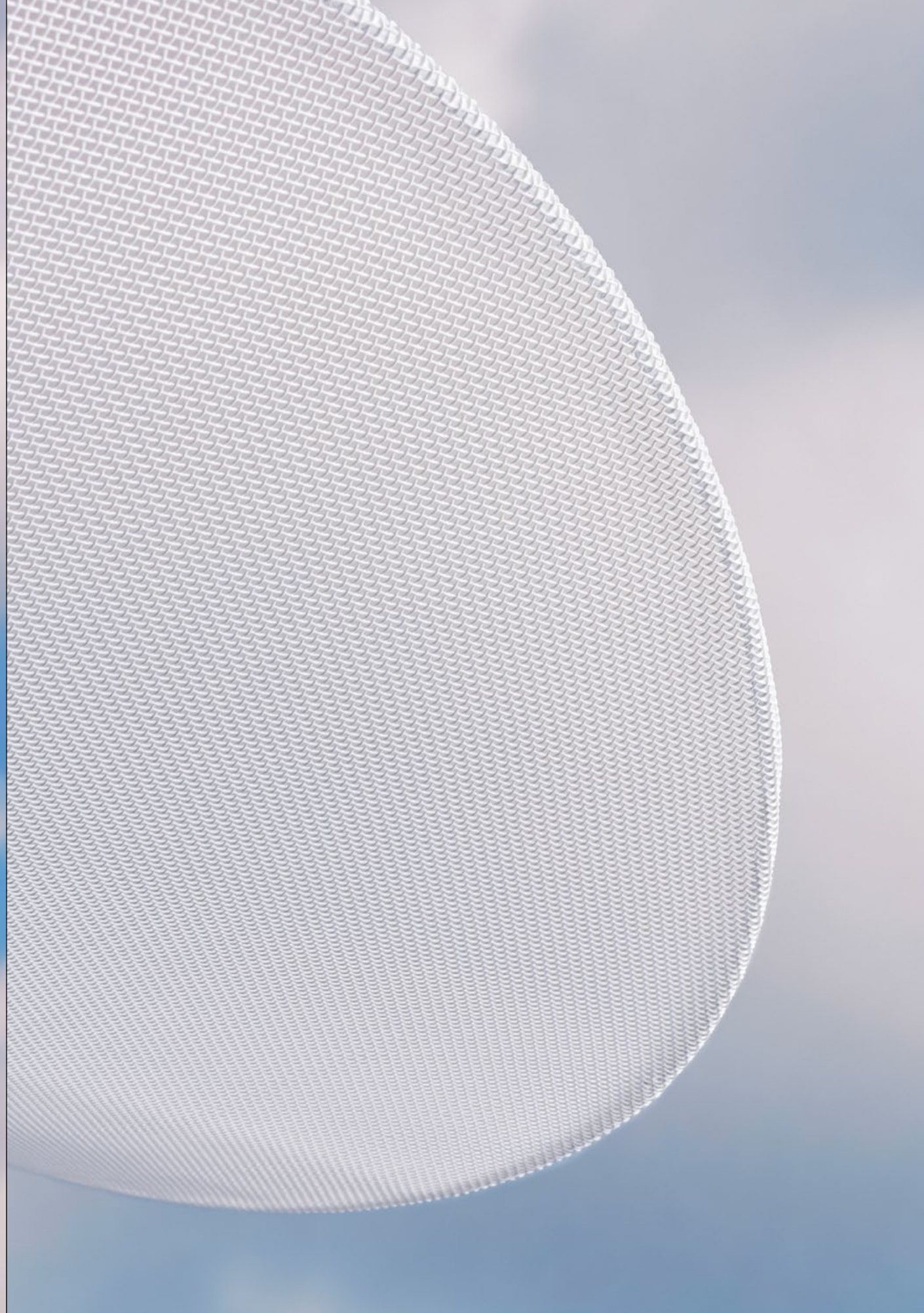

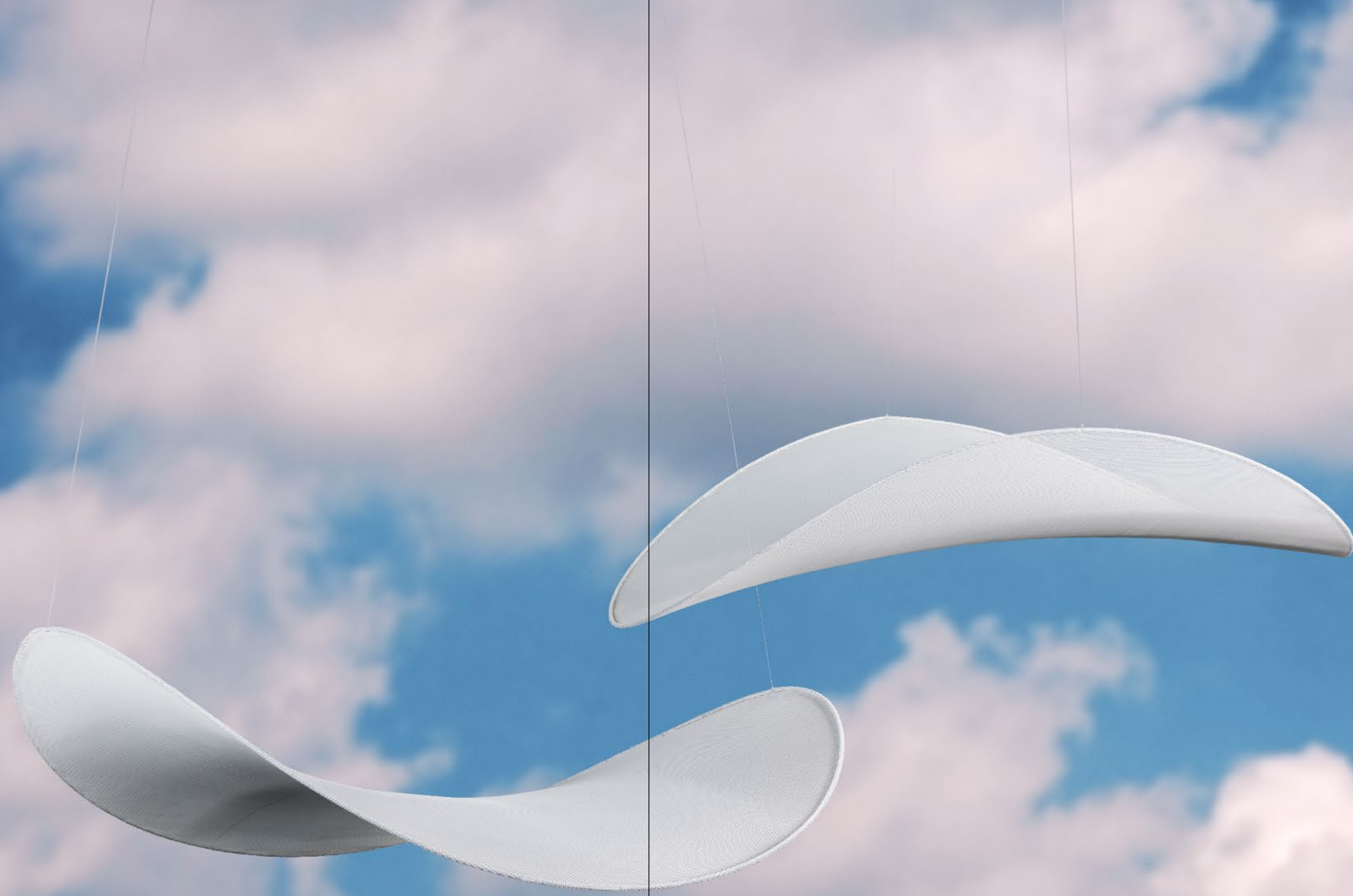

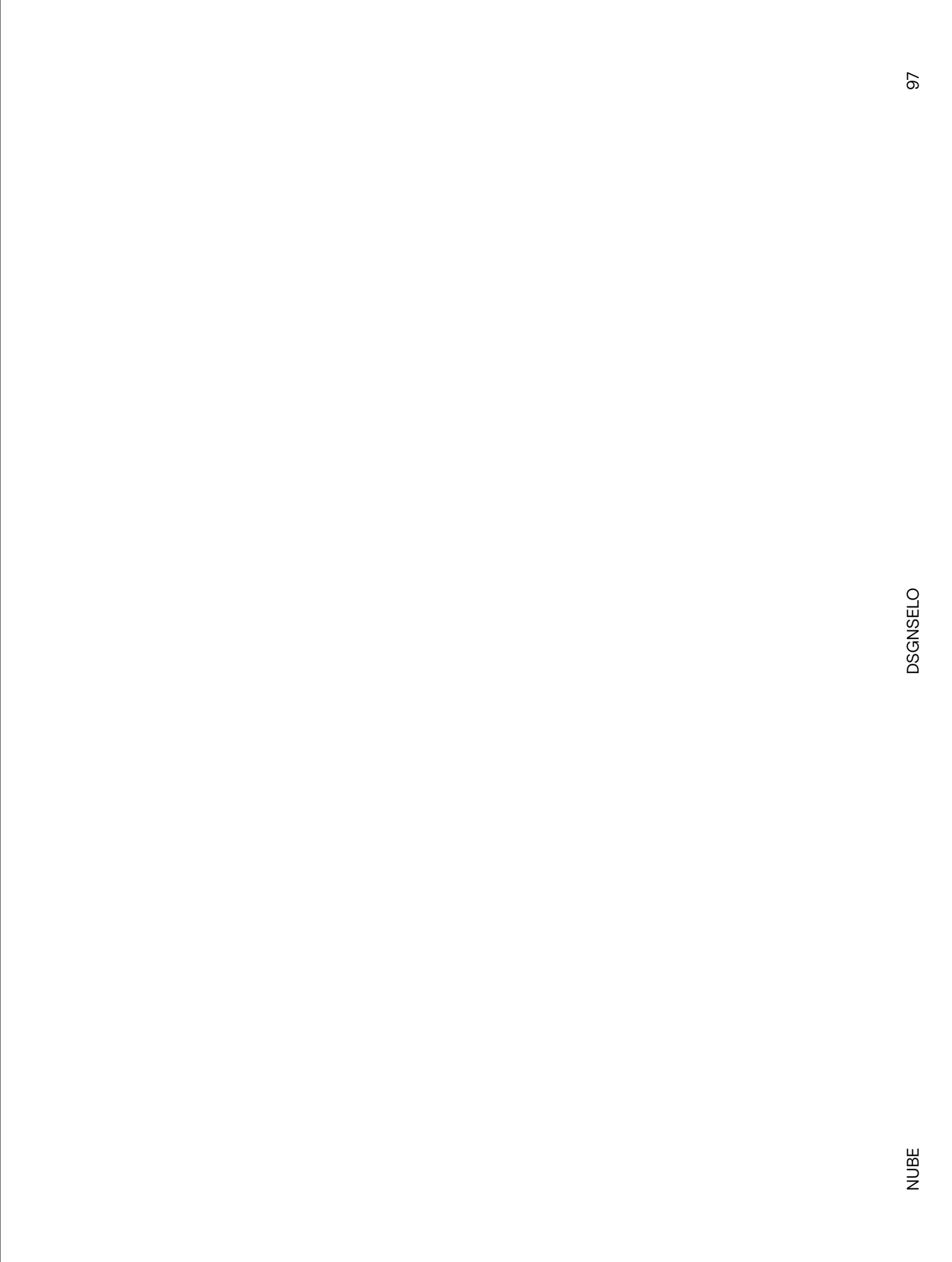
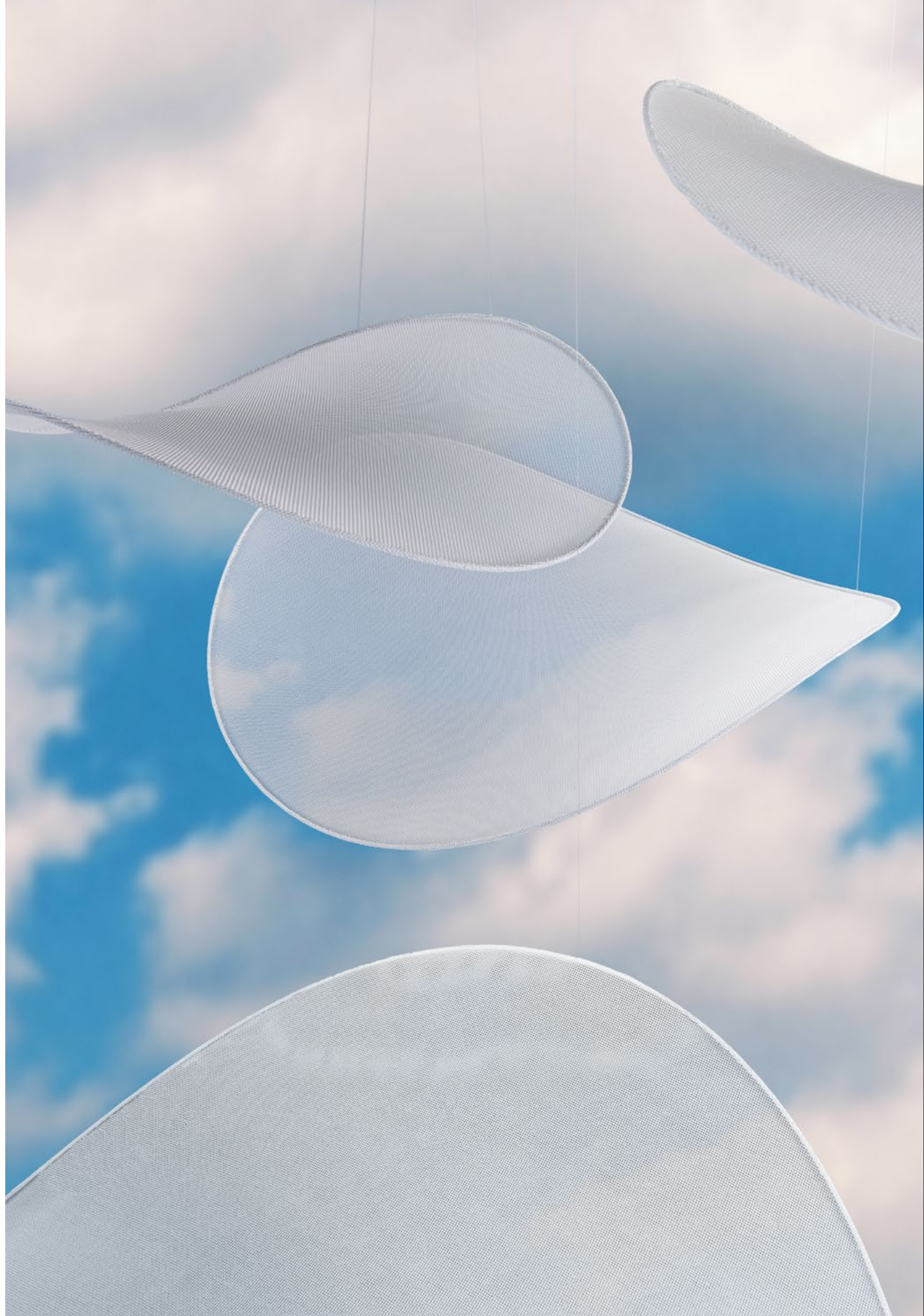



KATA

MIRA

NON

MIRA

NA

OTTO

LA

ORBE

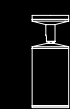
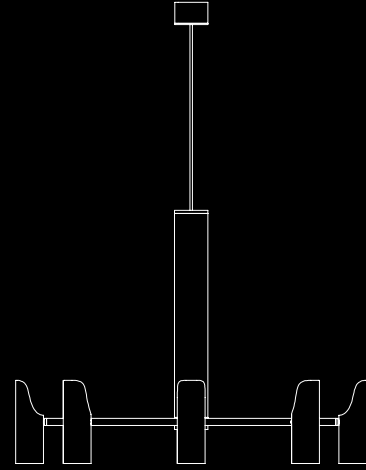
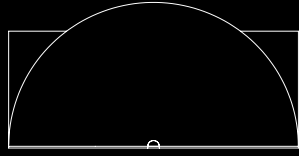
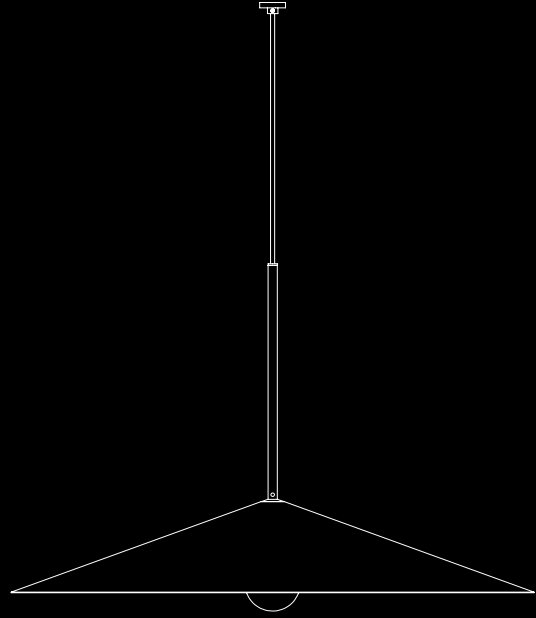
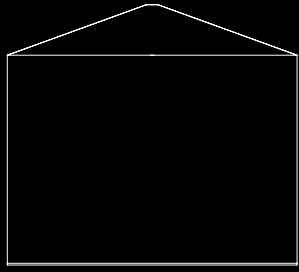
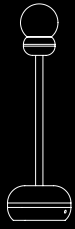
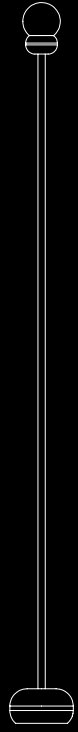

Katana

Alberth Murta

Katana é uma espada japonesa da era do Japão Feudal. Utilizada por samurais, eles as enxergavam como algo que ia muito além de uma simples arma de luta. A Katana ultrapassava seu sentido material e simbolicamente era uma forma de alcançar justiça, capaz de cortar as impurezas da mente e iluminar. A inspiração para o nome da luminária decorativa, criada por Alberth Murta, no entanto, se deu em função da configuração da base da peça, que parece ter sido sofrido um golpe certo da espada. É justamente esse corte transversal que se funde longitudinalmente com as superfícies, fazendo com que pareça estar incrustada na parede quando fixada. Sua luminosidade foi pensada para simular tocheiros e ganhou destaque em diversos projetos por sua elegância.

Katana is a Japanese sword from the era of Feudal Japan. Used by samurais, they saw it as something that went far beyond a simple fighting weapon. The Katana transcended its own material meaning and symbolically was a way to achieve justice, capable of cutting the impurities of the mind and illuminating. The inspiration for the name of the decorative luminaire, created by Alberth Murta, however, came from the configuration of the base of the piece, which seems to have suffered a precise sword strike. It is precisely this transversal cut that merges longitudinally with the surfaces, making it appear to be embedded in the wall when mounted. Its luminosity was designed to simulate torches and gained prominence in various projects for its elegance.

106

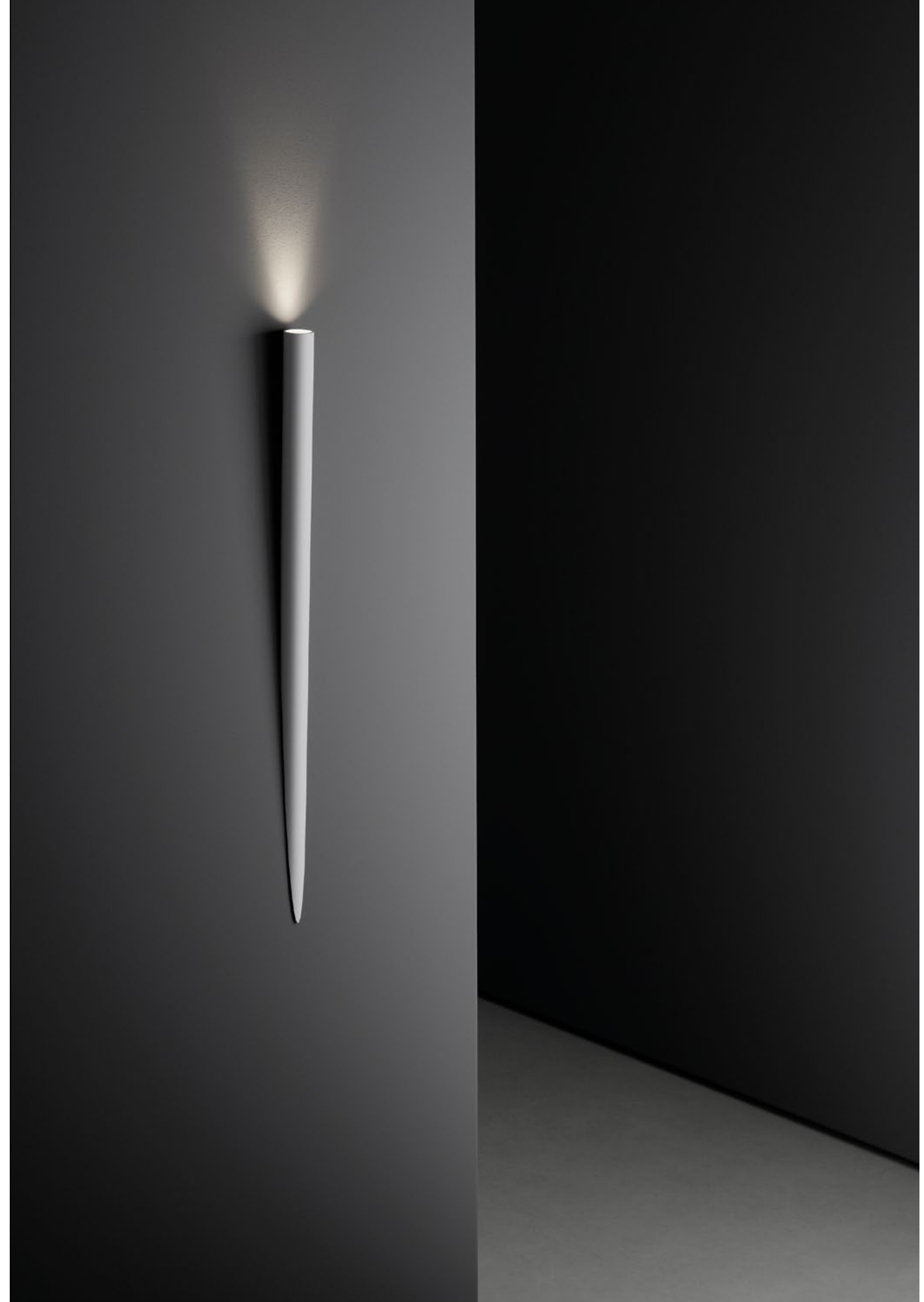



Mira

Alberth Murta

Mira é uma coleção de projetores e pendentes minimalistas para iluminação técnica, criada por Alberth Murta. O desenho elegante da coleção destaca a atenção aos detalhes, característica marcante do trabalho de Murta, e permite que as peças cumpram um papel decorativo mesmo quando utilizadas para funções técnicas, propondo uma alternativa sofisticada para projetos de iluminação. Composta por projetores fixos, articulados e pendentes em diferentes tamanhos, Mira permite uma vasta gama de aplicações. O sistema de fixação da fonte de luz garante versatilidade para diferentes efeitos de iluminação, além de facilidade de manutenção.

Mira is a collection of minimalist projectors and suspension lights for technical lighting created by Alberth Murta. The collection's elegant design evidences attention to detail, a strong characteristic of Murta's work, and assigns the pieces a decorative role even when they are used for technical purposes, putting forward a sophisticated alternative to lighting projects. Composed of different-sized fixed, articulated, and suspended projectors, Mira allows for a broad range of applications. The light source fixation system warrants Mira the flexibility for different lighting effects, besides easy maintenance.

110









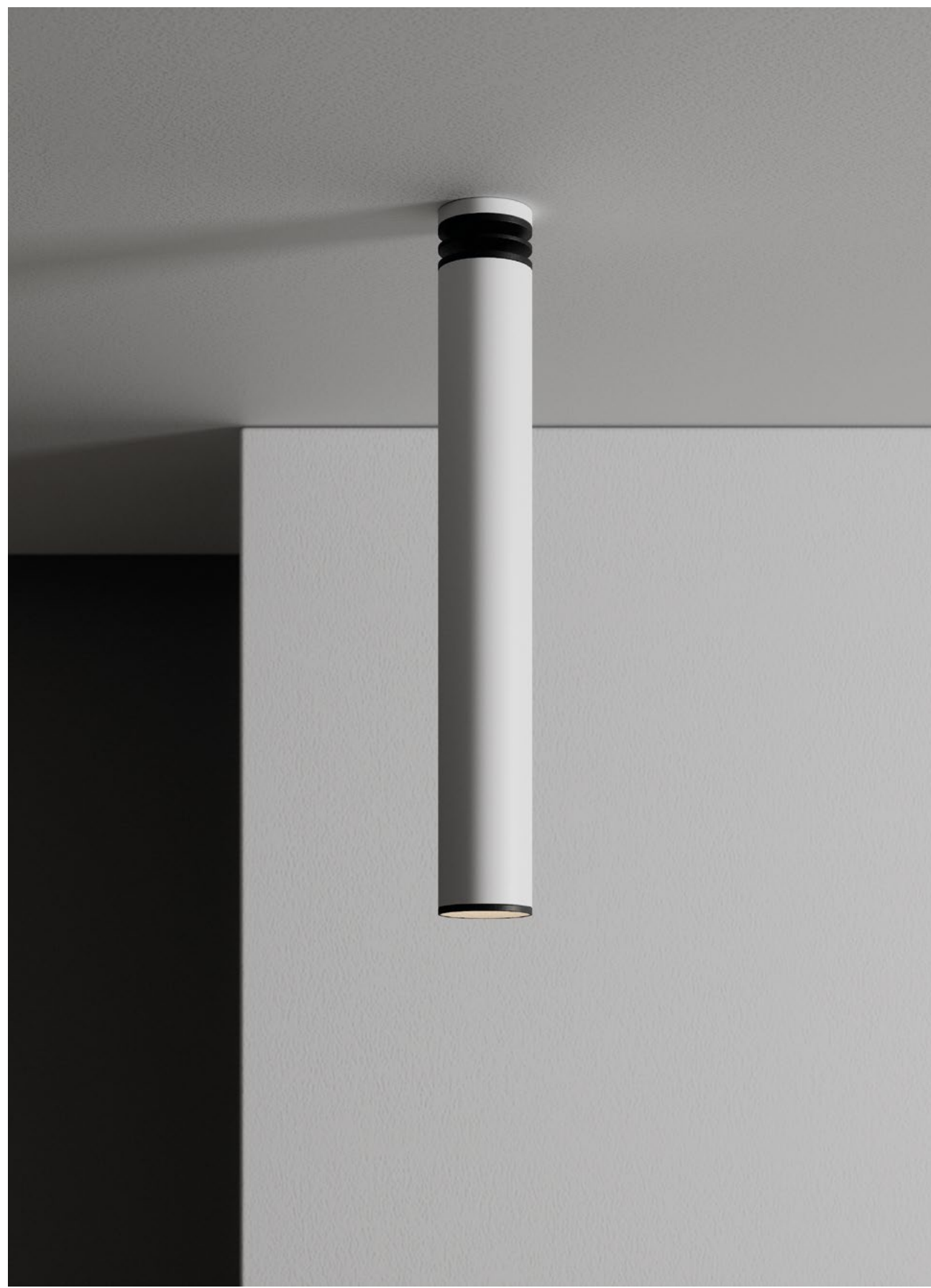







Non La

Alberth Murta + Ari Coelho

A forma cônica e essencial do chapéu mais tradicional da cultura vietnamita é uma fonte inesgotável de inspiração para o design. O Non La também influenciou as criações dos designers Ari Coelho e Alberth Murta e deu nome a esta série de luminárias da dsgnsele. O exercício criativo para o desenvolvimento das peças caminhou tanto com a forma pura quanto em desdobramentos do objeto. Na identidade estética criada para a coleção, as peças ganharam linhas modernas com dobraduras em alguns itens da coleção, outra influência da cultura oriental. São origamis em alumínio que evidenciam formas simples e de grande beleza cênica quando a luz é projetada.

The conical and essential shape of the most traditional hat in Vietnamese culture is an inexhaustible source of inspiration for design. The Non La also influenced the creations of designers Ari Coelho and Alberth Murta, giving its name to this series of luminaires by dsgnsele. The creative exercise for the development of the pieces explored both the pure form and the unfolding of the object. In the aesthetic identity created for the collection, the pieces gained modern lines with folds in some items of the collection, another influence from Eastern culture. They are aluminum origamis that showcase simple shapes and great scenic beauty when light is projected.

126





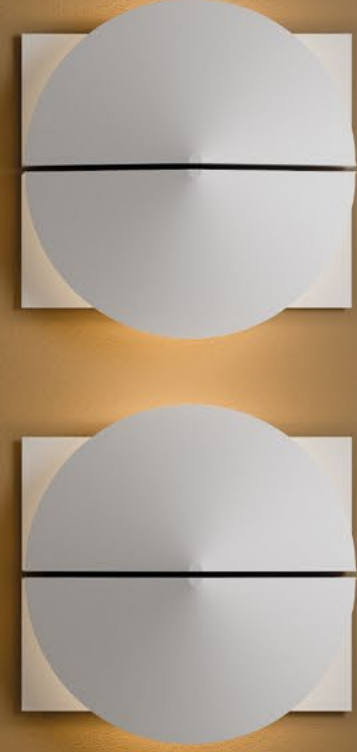

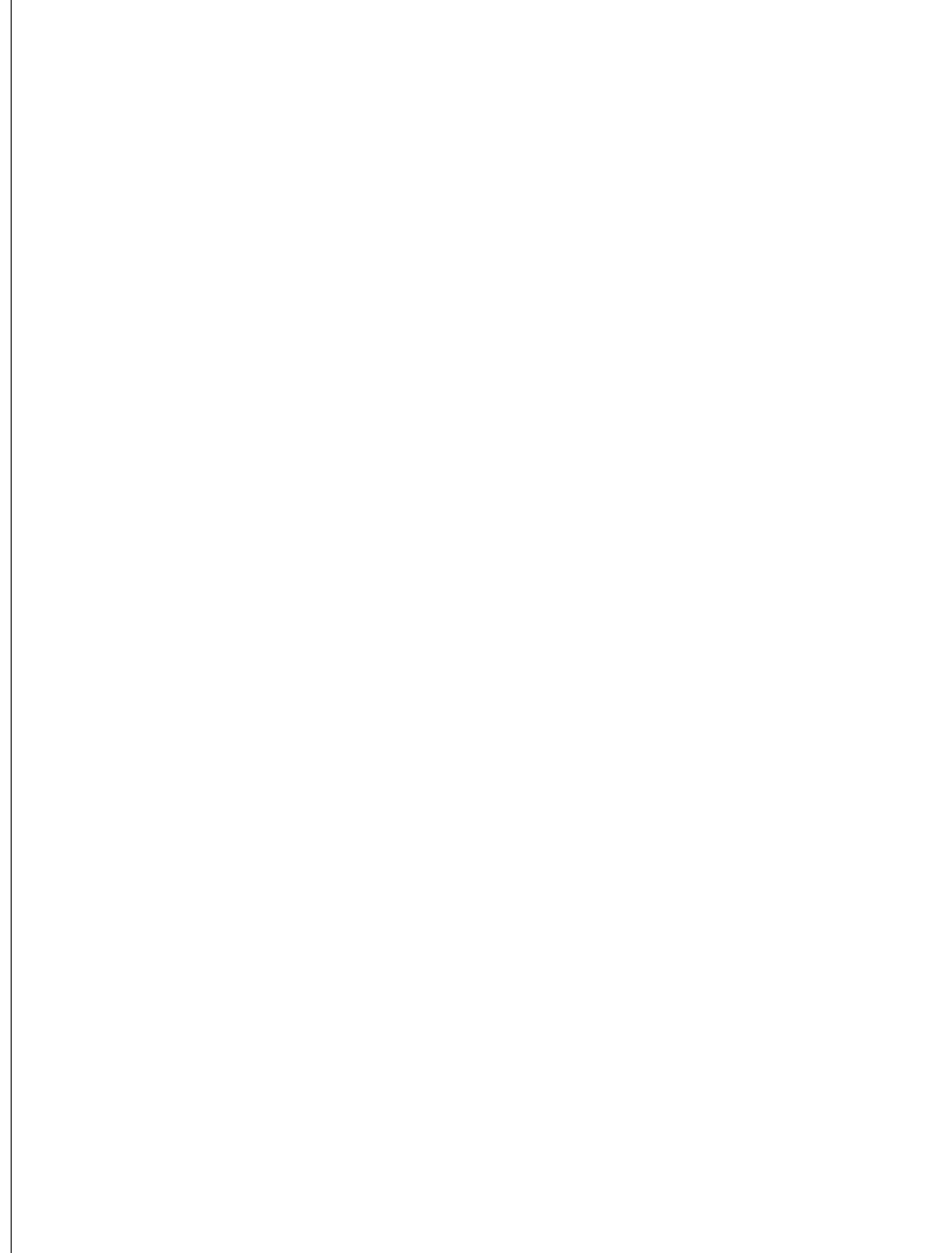

Orbe

Aline Volpato

Assinada por Aline Volpato, a coleção Orbe apresenta um design minimalista e atemporal com um propósito muito claro: criar uma atmosfera acolhedora em qualquer espaço, através de iluminação sutil e difusa. Composta por peças de mesa, piso, parede e pendente, a coleção tem contornos arredondados que propõe uma estética divertida e lúdica, em especial quando combinadas com os novos acabamentos da dsgnsele.

Signed by Aline Volpato, the Orbe collection delivers a minimalist and timeless design with a rather clear purpose: to create a welcoming ambiance in any space through subtle and diffuse lighting. Composed of tabletop, floor, wall-mounted, and suspended pieces, the collection bears a rounded silhouette that sets forth an amusing and ludic aesthetic, particularly when combined with dsgnsele's new finishes.

134







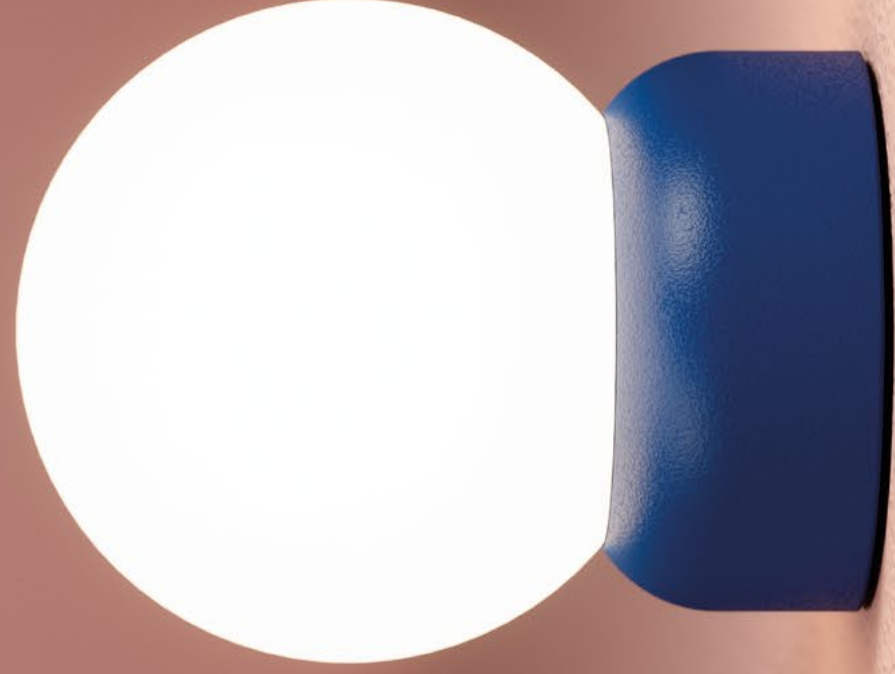

Otto

Alberth Murta

Pendentes em formato de candelabro para compor a cenografia de grandes mesas ou de espaços com pé direito privilegiado é um elemento clássico. O designer Alberth Murta revisitou o tema de uma forma contemporânea para a criação da Otto. A linguagem estética é facilmente reconhecida em sua forma circular com vários focos luminosos. Aqui, os projetores de luz ganharam copos cortados a laser e mais uma vez a técnica foi colocada a serviço da estética, criando uma iluminação direta extremamente eficiente. Para batizar a peça, a referência foi um nome masculino de origem germânica, Otto, que em sua essência traz referências de prosperidade. O resultado foi uma luminária de presença marcante para quem quer visitar de forma moderna um clássico do design.

Chandelier-style pendants to compose the scenography of large tables or spaces with high ceilings are a classic element. Designer Alberth Murta revisited the theme in a contemporary way for the creation of Otto. The aesthetic language is easily recognized in its circular shape with multiple light sources. Here, the light projectors gained laser-cut cups, and once again, technique was put at the service of aesthetics, creating extremely efficient direct lighting. To name the piece, the reference was a masculine name of Germanic origin, Otto, which in its essence brings references of prosperity. The result was a luminaire with a striking presence for those who want to revisit a design classic in a modern way.



142





PRUM

PRU

PR

P

O

MO

UMO

RUMO

Prumo

Henrique Hellström

Apresentamos a coleção Prumo — um conjunto de seis peças de iluminação idealizadas por Henrique Hellström. Inspirada na estética arrojada da arquitetura brutalista dos anos 50 e nas expressões artísticas de escultores latino-americanos como José Dávila e Arthur Lescher, a coleção nasceu de um projeto encomendado em 2022 pelo Museu Oscar Niemeyer para a exposição *Luz e Espaço* em Curitiba.

Nesta coleção, os elementos são dispostos de forma a criar uma tensão entre materialidade e leveza, criando composições que aludem a um frágil estado de equilíbrio. Essa sensação de equilíbrio e a verticalidade na configuração dos desenhos inspiram o nome da coleção, relacionado à ferramenta utilizada para encontrar referências verticais em canteiros de obras.

Oferecidos em variações para piso, mesa, parede e aplicações suspensas, cada produto banha o espaço com uma iluminação suave e direta, estabelecendo uma atmosfera acolhedora, enquanto o design sóbrio e elegante da coleção marca uma presença notável, mas silenciosa nos ambientes.

Combinando as técnicas industriais tradicionais da dsgnsele com a impressão 3D, a coleção Prumo alcança formas orgânicas com maior precisão e liberdade imaginativa. Esta sinergia de inovação e tradição produz produtos de iluminação que incorporam elegância e harmonia.

We present the Prumo collection — a set of six lighting pieces conceived by Henrique Hellström. Inspired by the bold aesthetic of the brutalist architecture of the 1950s and by the artistic expressions of Latin-American sculptors such as José Dávila and Arthur Lescher, the collection arose from a project commissioned in 2022 by the Oscar Niemeyer Museum for the Luz & Espaço exhibition in Curitiba.

In this collection, the elements are laid out in such a way as to create tension between materiality and lightness, which leads to compositions that allude to a fragile state of equilibrium. This sense of equilibrium and verticality brought by the design's composition inspires the name of the collection, referring to the tool used to find vertical references in construction sites.

Introduced in floor, table, wall, and suspended application versions, each product bathes the space with soft and direct lighting, setting a cozy ambiance, while the sober and elegant design of the collection sets a notable, yet silent, presence in the environment.

Through the combination of dsgnsele's traditional industrial techniques and 3D printing, Prumo presents organic shapes with increased accuracy and imaginative freedom. Such synergy between innovation and tradition yields a set of lighting products that embody elegance and harmony.

150









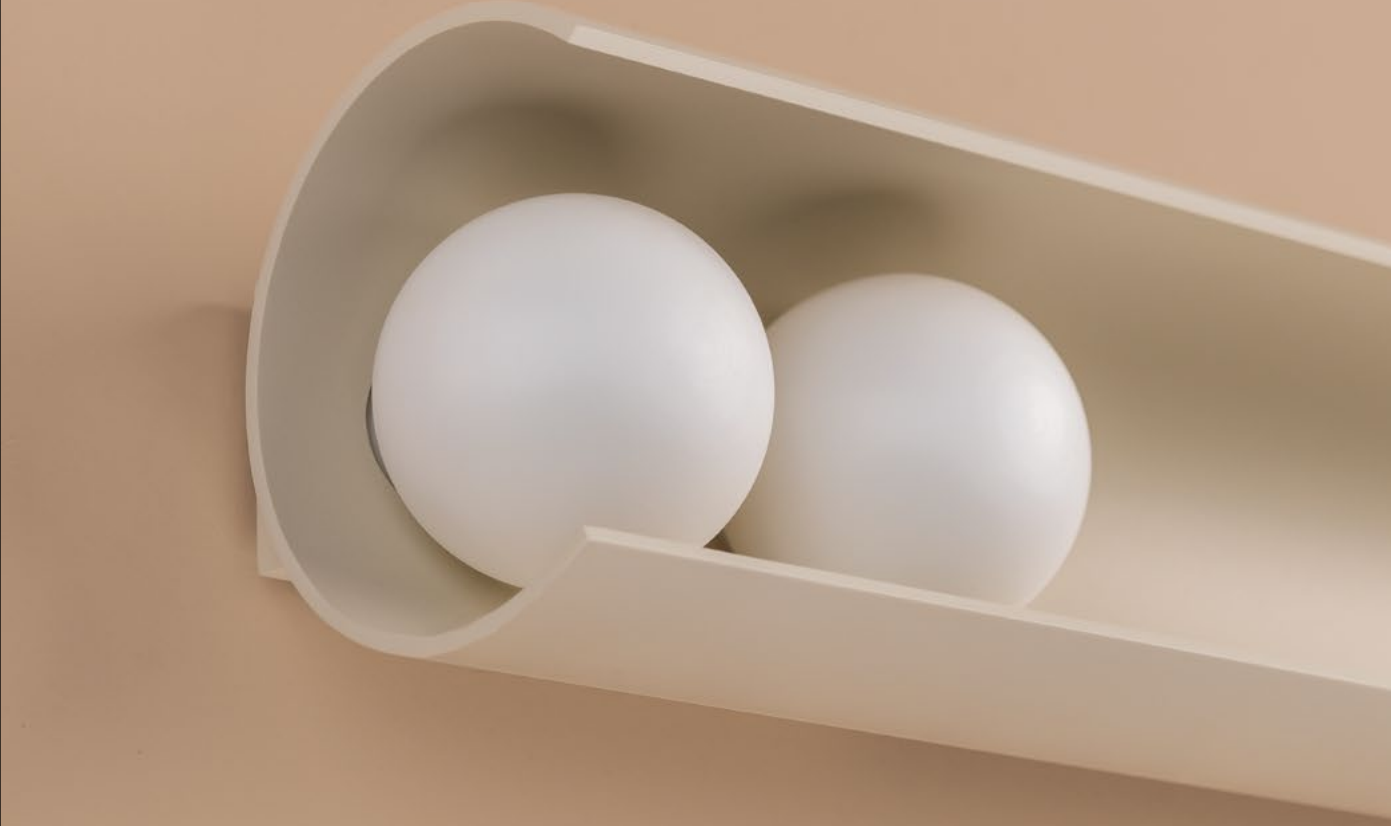











SUIT

PON

PS

RITO

RITO

TE

SUFF

PS

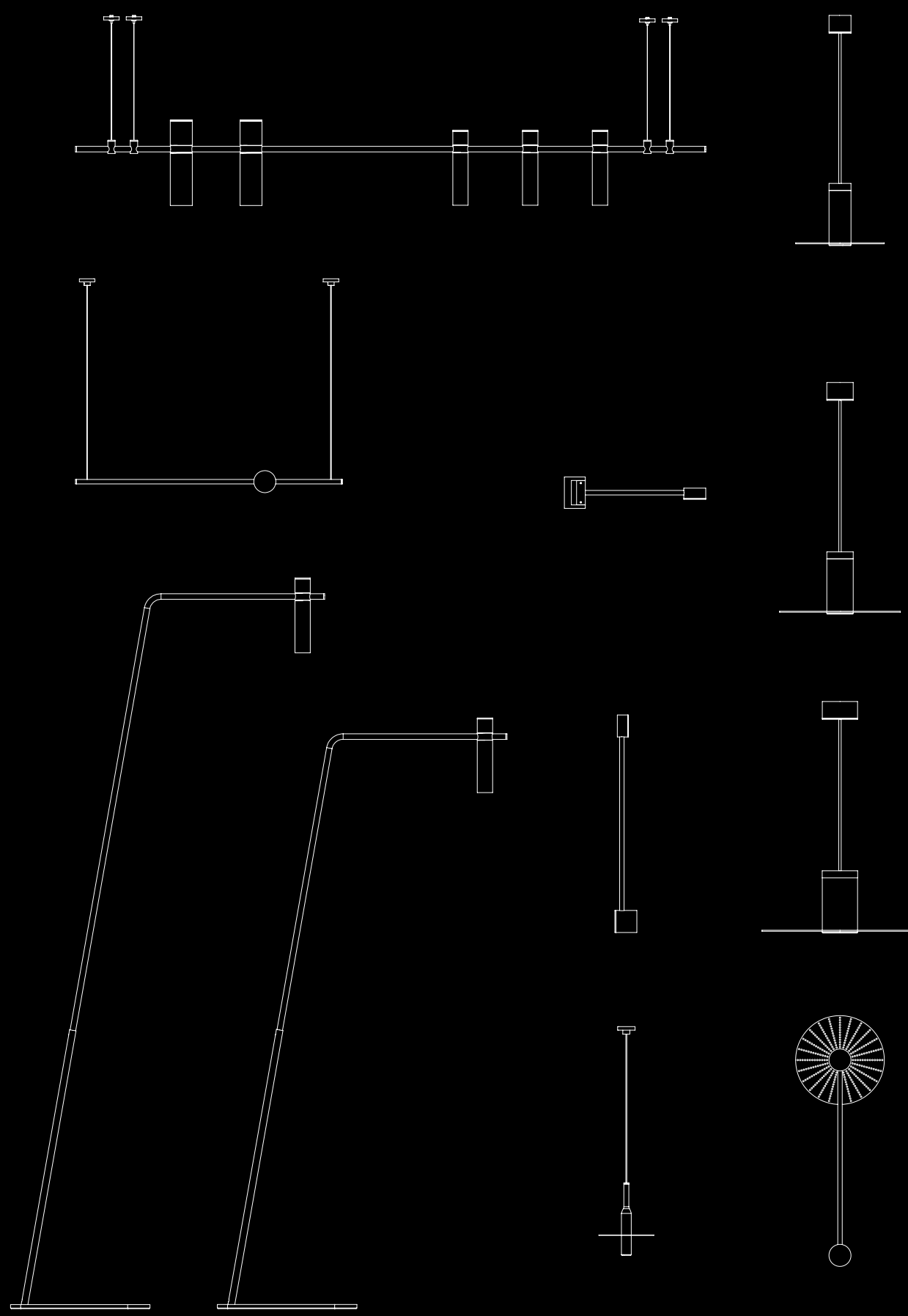
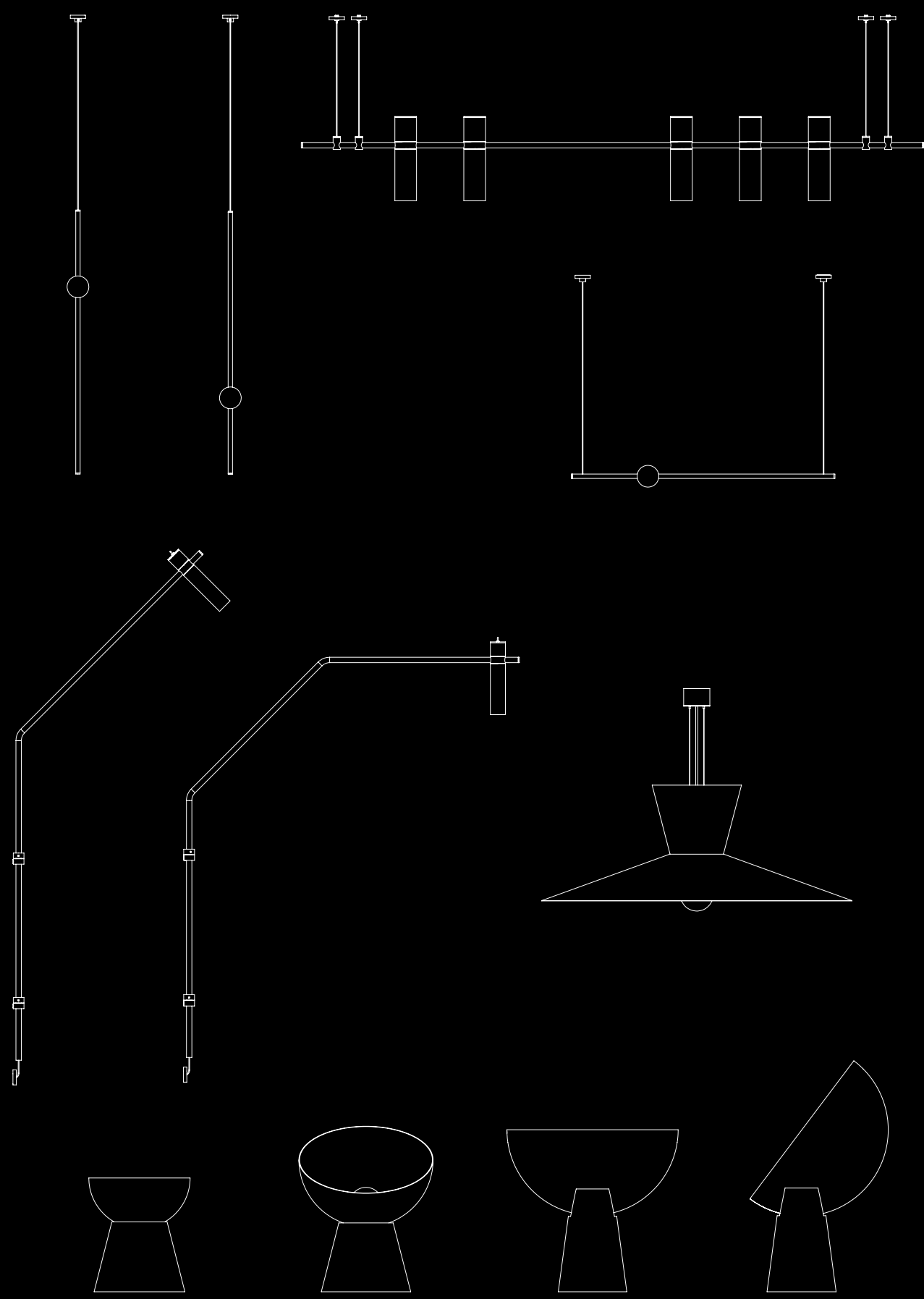

Ponte

Ari Coelho + Alberth Murta

A coleção Ponte surgiu do desafio imposto pelo isolamento social durante a pandemia, que teve início em 2020. Conhecida como obra de arte da engenharia, a ponte faz a conexão entre dois pontos. Aqui, simbolicamente, estabeleceu a comunicação criativa entre duas partes homólogas. Na linguagem estética criada pelos designers Alberth Murta e Ari Coelho para as peças a opção foi pelo minimalismo com a utilização de elementos essenciais como a linha e o círculo. Seu design simples ilumina e oculta, com sutileza, uma versatilidade a ser descoberta. Corpos leves em alumínio acolhem o difusor de luz. Algumas das peças que fazem parte da coleção funcionam como módulos lineares e geométricos. A estrutura do pendente, por exemplo, permite disposições verticais e horizontais em diferentes alturas, criando combinações tridimensionais infinitas.

The Ponte (the Bridge) collection emerged from the challenge posed by social isolation during the pandemic, which began in 2020. Known as a work of art in engineering, the bridge connects two points. Here, symbolically, it established creative communication between two homologous parts. In the aesthetic language created by designers Alberth Murta and Ari Coelho for the pieces, the choice was minimalism using essential elements such as line and circle. Its simple design illuminates and subtly conceals a versatility to be discovered. Lightweight aluminum bodies receive the light diffuser. Some of the pieces in the collection function as linear and geometric modules. The structure of the pendant, for example, allows for vertical and horizontal arrangements at different heights, creating infinite three-dimensional combinations.

176

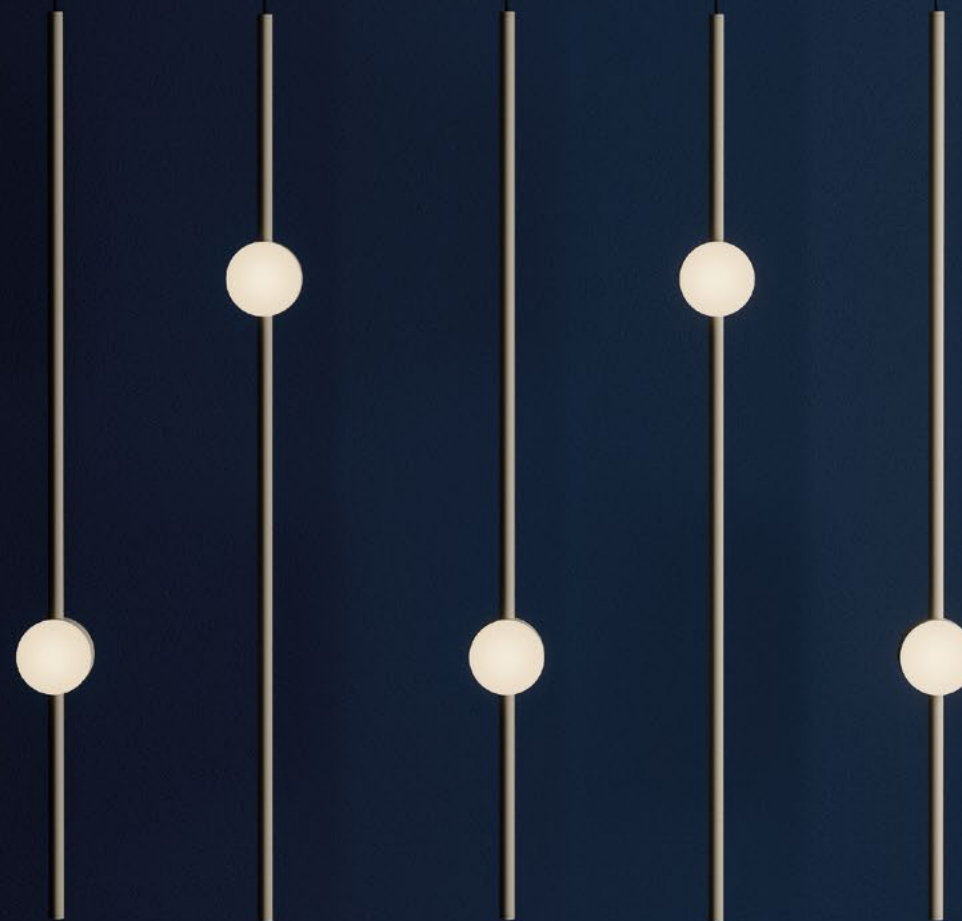

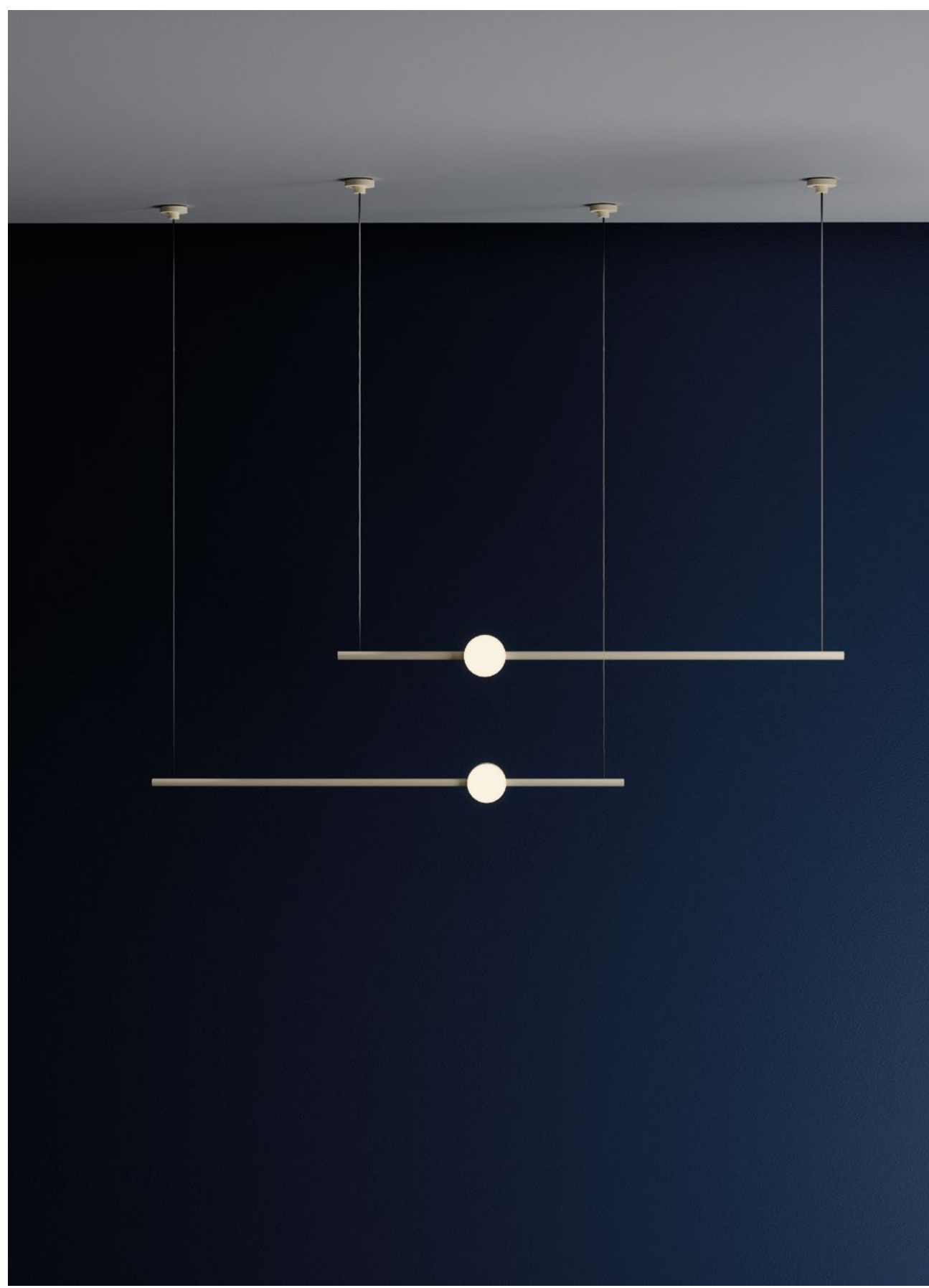



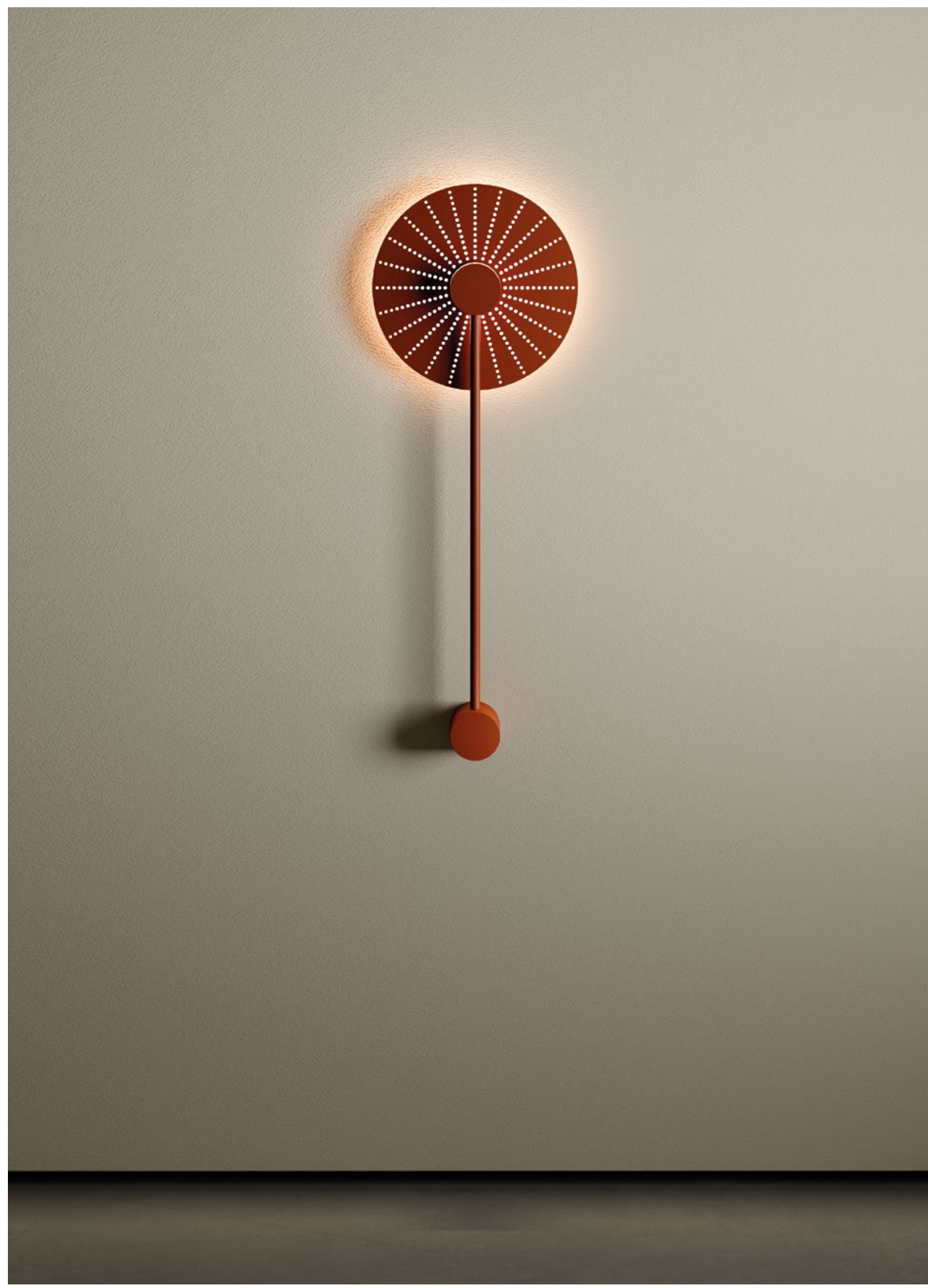

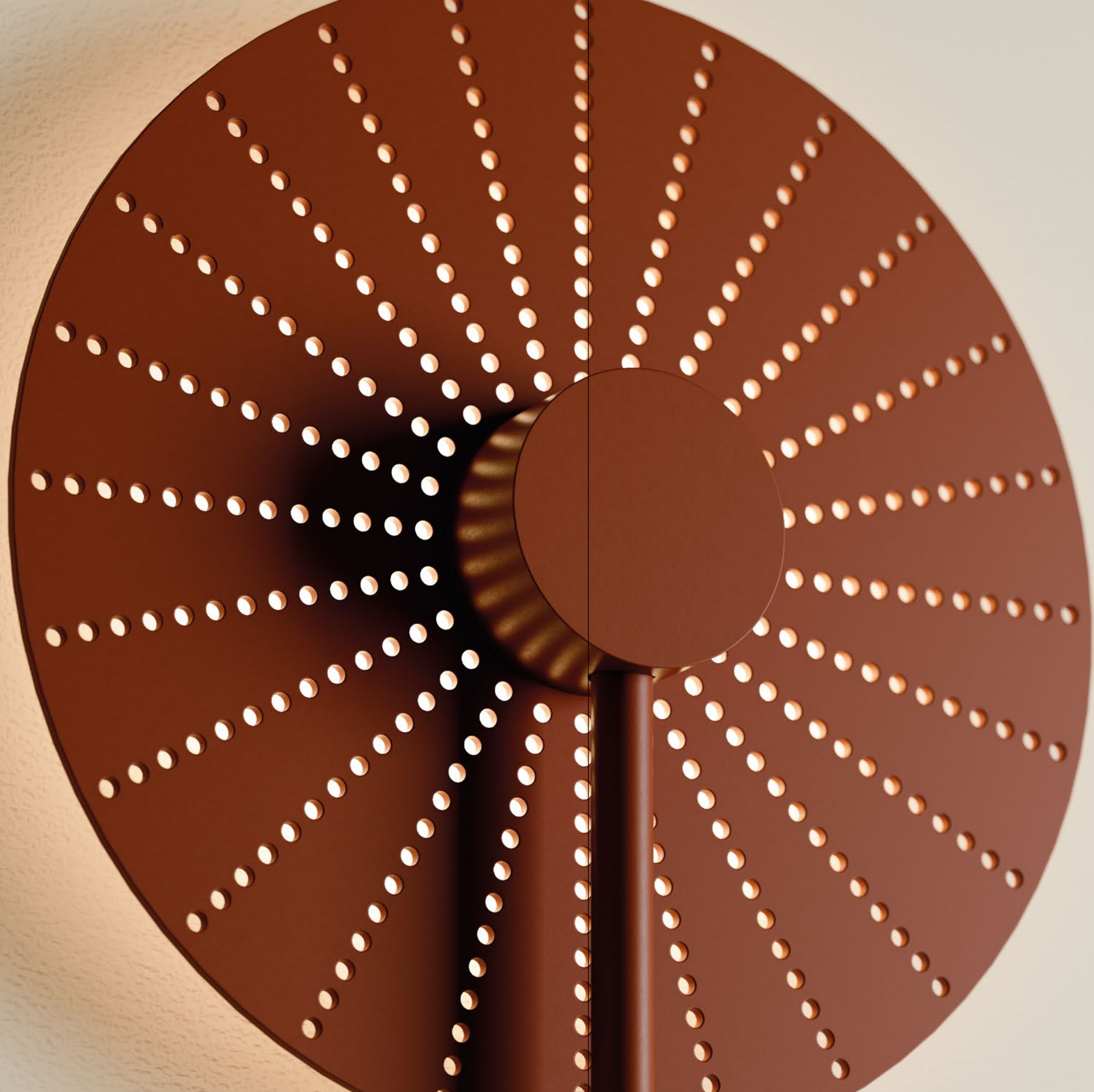

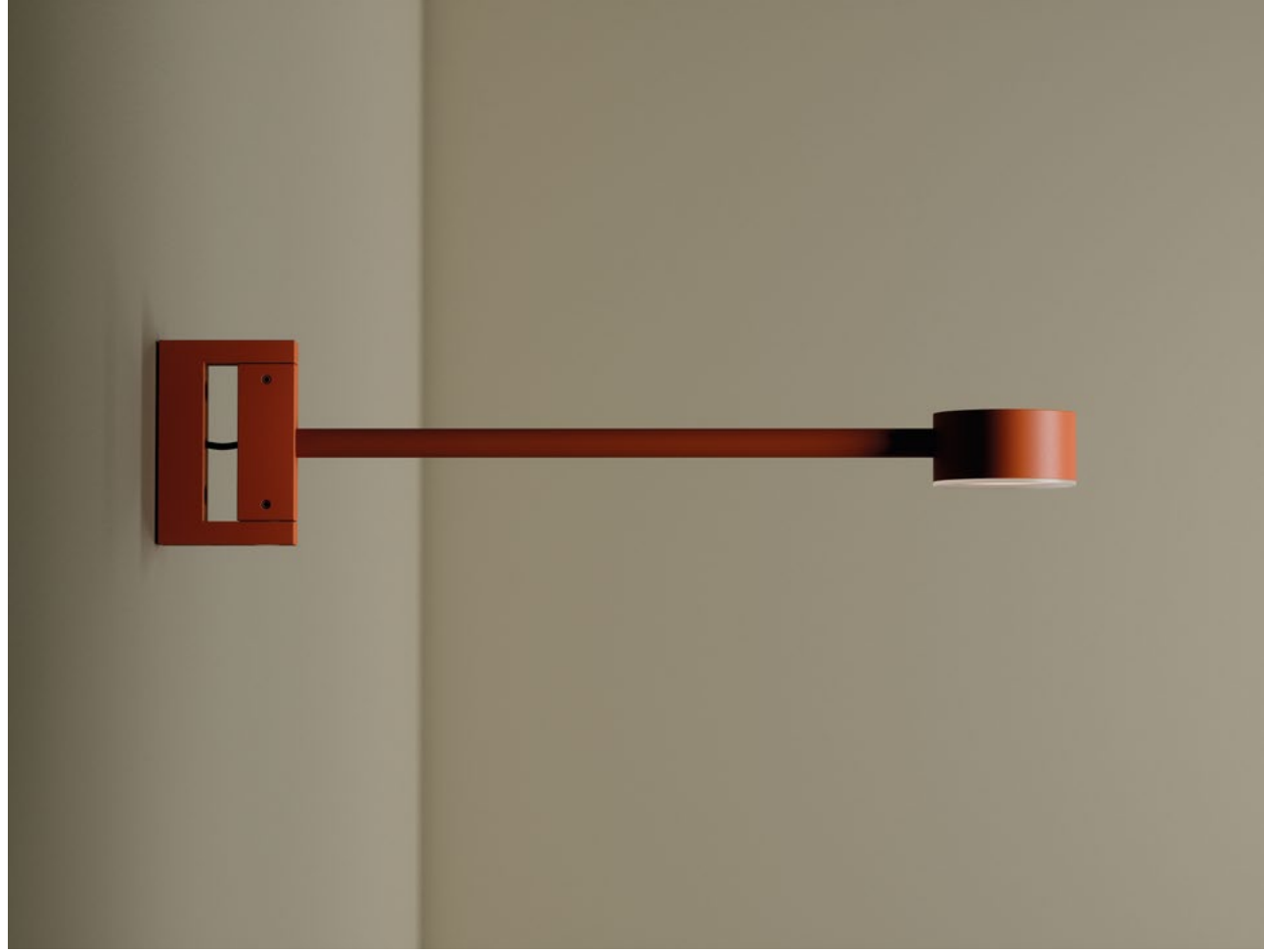

PS

Alberth Murta

PS é uma luminária decorativa criada para complementar as coleções criadas pela dsgnsele. É uma peça única, mas que pode ser utilizada em série. Com uma linguagem estética neutra, ela foi pensada para apenas oferecer um discreto ponto de luz. Por isso, ganhou o nome de PS, a abreviatura de Post Scriptum, do latim, escrito depois. A sigla é comumente utilizada em cartas ou bilhetes para dizer algo que se julgasse necessário acrescentar após o seu encerramento. Assim, o pendente PS despretensiosamente passeia por ambientes de diferentes estilos de forma discreta, contemporânea e elegante.

PS is a decorative luminaire created to complement the collections created by dsgnsele. It is a unique piece, but can be used in series. With a neutral aesthetic language, it was designed to provide only a discreet point of light. Therefore, it was named PS, short for Post Scriptum, Latin for written after. The abbreviation is commonly used in letters or notes to say something deemed necessary to add after their conclusion. Thus, the unpretentious PS pendant casually moves through different styled environments in a discreet, contemporary, and elegant manner.

188







Rito

Alberth Murta

A conexão material, espiritual e temporal de universos antagônicos presentes em Minas Gerais deu origem ao que o designer Alberth Murta chama de sincretismo estético mineiro. Essa foi a base para a criação da linguagem presente na coleção Rito. Enquanto Inhotim trouxe formas modernas para o desenho das peças, as igrejas barrocas emprestaram sua simbologia e dramaticidade. O resultado é uma coleção que conversa com um universo onírico, diverso em referenciais ritualísticos, mas com uma linguagem contemporânea. Essa coleção também representa uma quebra de paradigma para a dsgnsele, que pela primeira vez deixa o minimalismo. A paleta de cores é outro exemplo dessa ruptura. Os tons Sávia, Porcelana e Cerâmica estão entre as tonalidades presentes nessa coleção. Na Rito, as luminárias deixam o lugar comum para se transformar em objetos cênicos, criados para projetar uma aura de luz.

The material, spiritual, and temporal connection of antagonistic universes of Minas Gerais led to what designer Alberth Murta calls Minas Gerais aesthetic syncretism. This was the foundation for creating the language in the Rito collection. While Inhotim brought modern shapes to the design of the pieces, the baroque churches lent their symbolism and dramatic flair. The result is a collection that communicates with a dreamlike universe, diverse in ritualistic references but with a contemporary language. This collection also represents a paradigm shift for dsgnsele, which, for the first time, abandons minimalism. The color palette is another example of this rupture. The shades Savia green, Porcelain, and Ceramic are among the hues present in this collection. In Rito, the luminaries leave the commonplace to become scenic objects, created to project an aura of light.

194













Suff

Ari Coelho + Alberth Murta

A dança dos bailarinos da ordem dos Dervixes, da Turquia, é uma imagem hipnótica e repleta de significados. Enquanto giram em movimentos contínuos, durante 90 minutos sobre o mesmo eixo, os sufis elevam a alma e levam seus pedidos a Deus. Praticada há sete séculos, a filosofia ensina que é possível ouvir o divino por meio da inspiração e dos sentidos. As saias rodopiantes foram o ponto de partida para a criação da luminária Suff, em 2017. O disco em alumínio é perfurado a laser para simular movimento. O trabalho foi milimetricamente calculado para manter a integridade da matéria-prima e garantir um acabamento perfeito. A fonte luminosa projetada permeia suavemente a estrutura, simulando um bailado circular de luz e sombra no seu entorno.

The dance of the Dervish order in Turkey is a hypnotic image full of meanings. As they spin in continuous movements for 90 minutes on the same axis, the Sufis elevate the soul and bring their prayers to God. Practiced for seven centuries, the philosophy teaches that it is possible to hear the divine through inspiration and senses. The swirling skirts were the starting point for creating the Suff luminaire in 2017. The aluminum disc is laser-cut to simulate movement. The work was meticulously calculated to maintain the integrity of the material and ensure a perfect finish. The projected light source gently permeates the structure, simulating a circular dance of light and shadow in its surroundings.

206





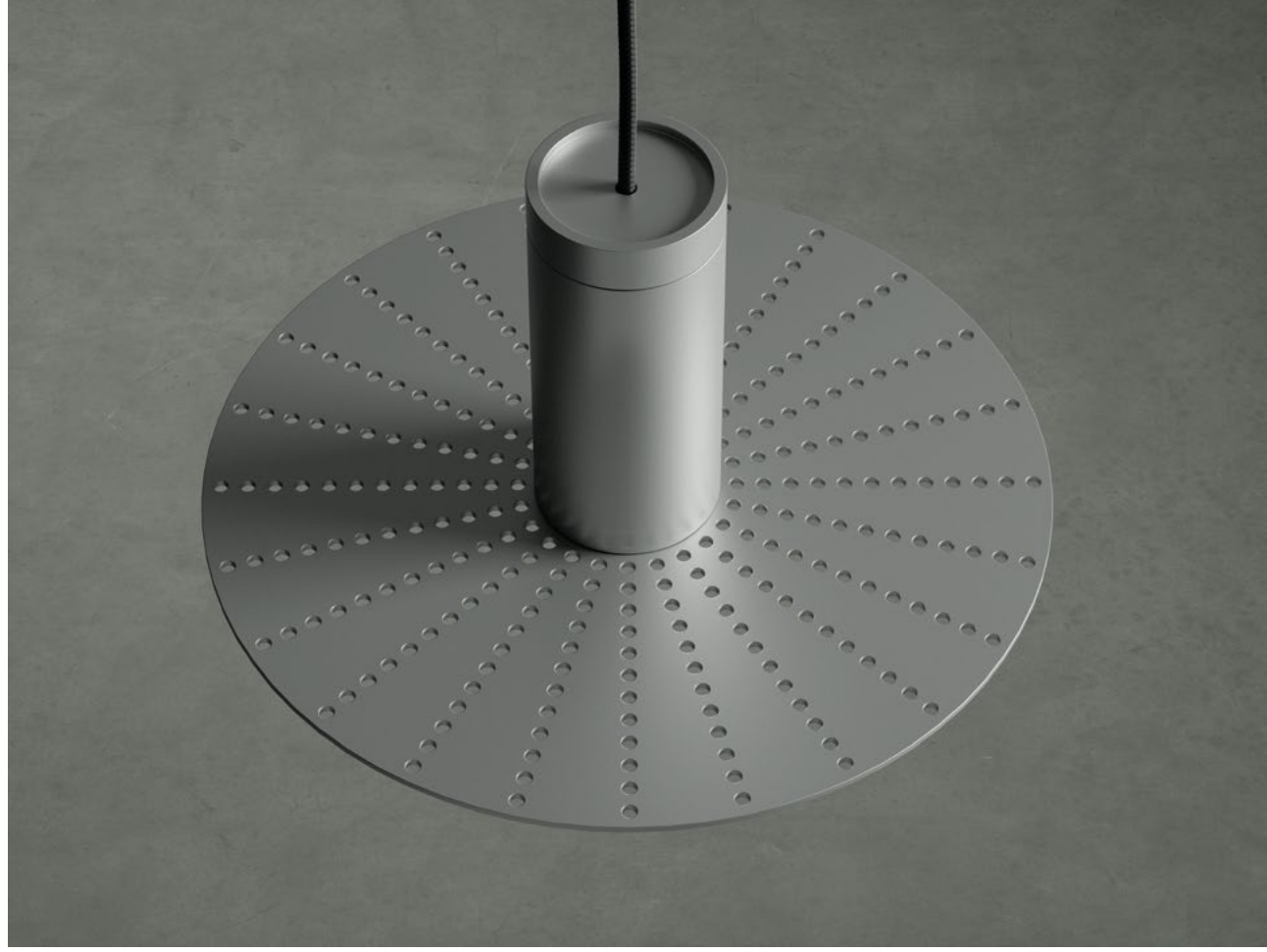

Suit

Ari Coelho + Alberth Murta

A Suit foi criada originalmente para ser uma coleção voltada para o mercado corporativo. Por isso seu nome deriva da palavra em inglês, que significa *terno*. A alfaiataria inglesa é uma das mais tradicionais do mundo, caracterizada pela rigidez de formas e cores sóbrias. A linguagem estética criada pelos designers Alberth Murta e Ari Coelho, em 2017, também partiu desses conceitos. A fonte de luz para iluminação direta comumente fixada do teto, aqui foi levada para ser um elemento que flui pelo espaço. Nessa coleção, a forma foi pensada para vestir a luz, como uma peça sob medida confeccionada em um ateliê de alta costura. Sua modelagem, precisa e sem excessos, garante uma presença discreta e ao mesmo tempo elegante em um ambiente. Por isso, as peças da Suit saíram dos espaços corporativos para desfilarem também em residências e outros espaços contemporâneos.

Suit was originally created to be a collection aimed at the corporate market. That is why its name is derived from the English word suit. English tailoring is one of the most traditional in the world, characterized by rigidity of forms and sober colors. The aesthetic language created by designers Alberth Murta and Ari Coelho in 2017 also started from these concepts. The direct lighting source usually fixed from the ceiling is here made to be an element that flows through space. In this collection, the shape was designed to dress the light, like a custom-made piece crafted in a high-fashion atelier. Its precise modeling, without excess, ensures a discreet and elegant presence in an environment. For this reason, the Suit pieces have moved from corporate spaces to also be showcased in residences and other contemporary spaces.

212



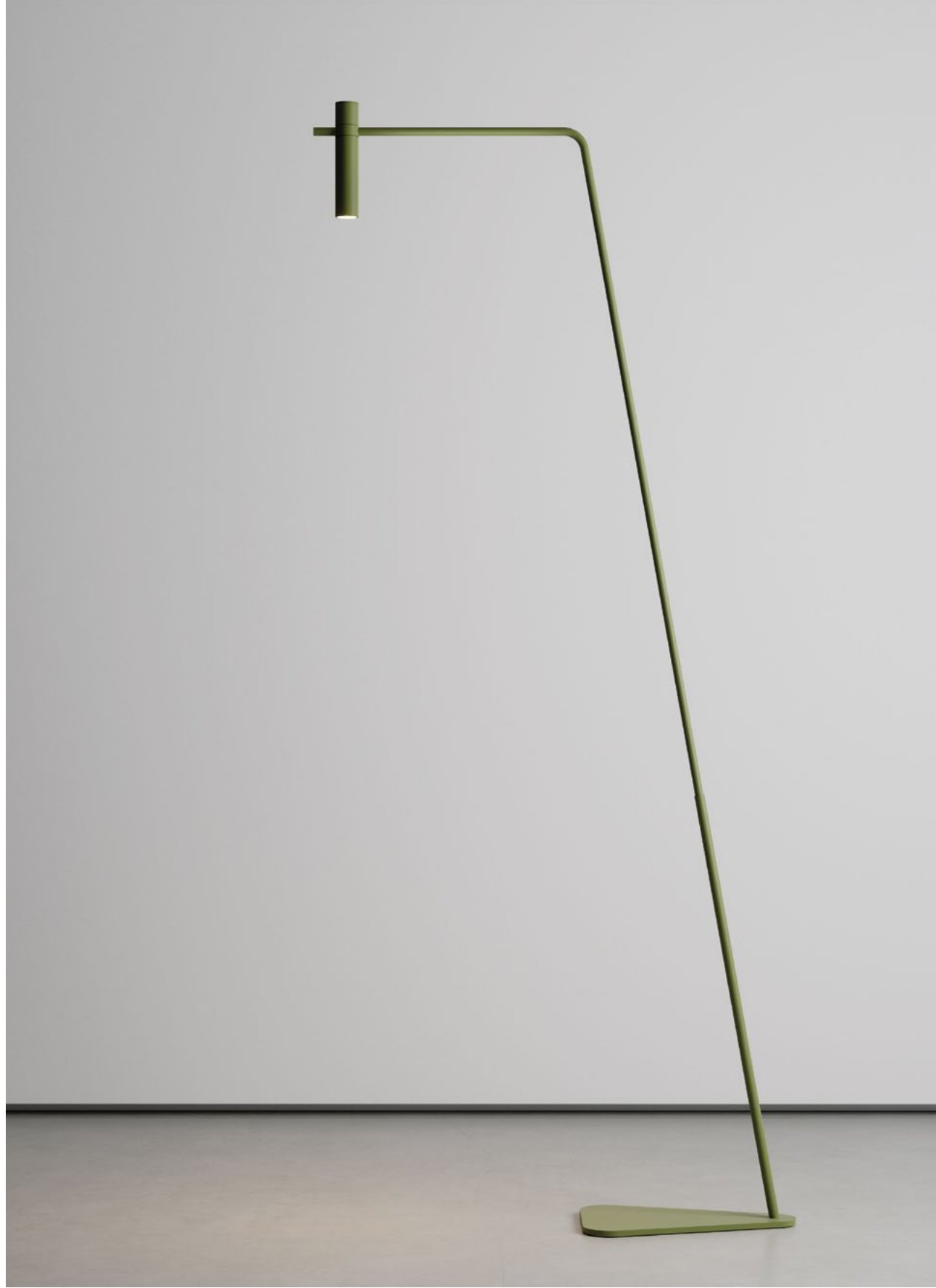

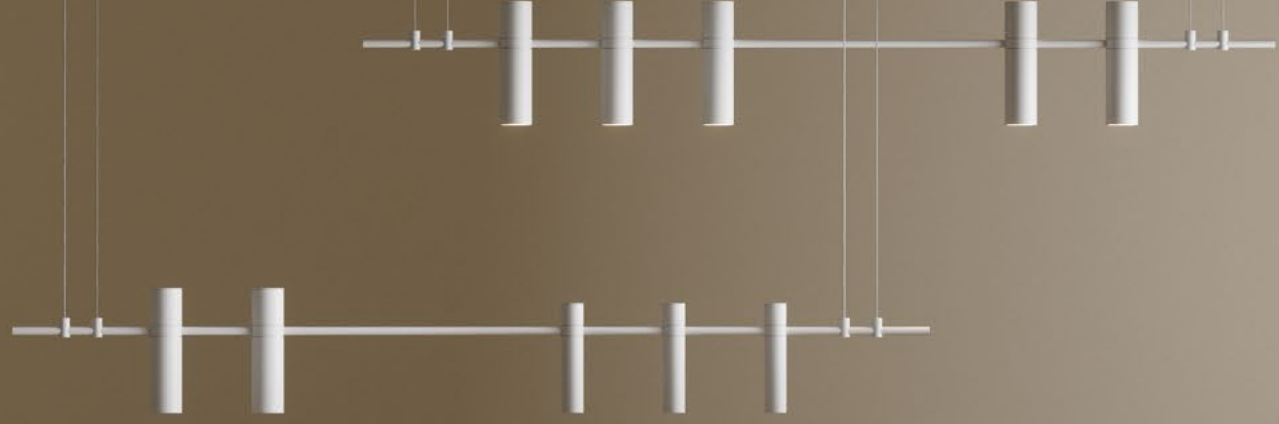



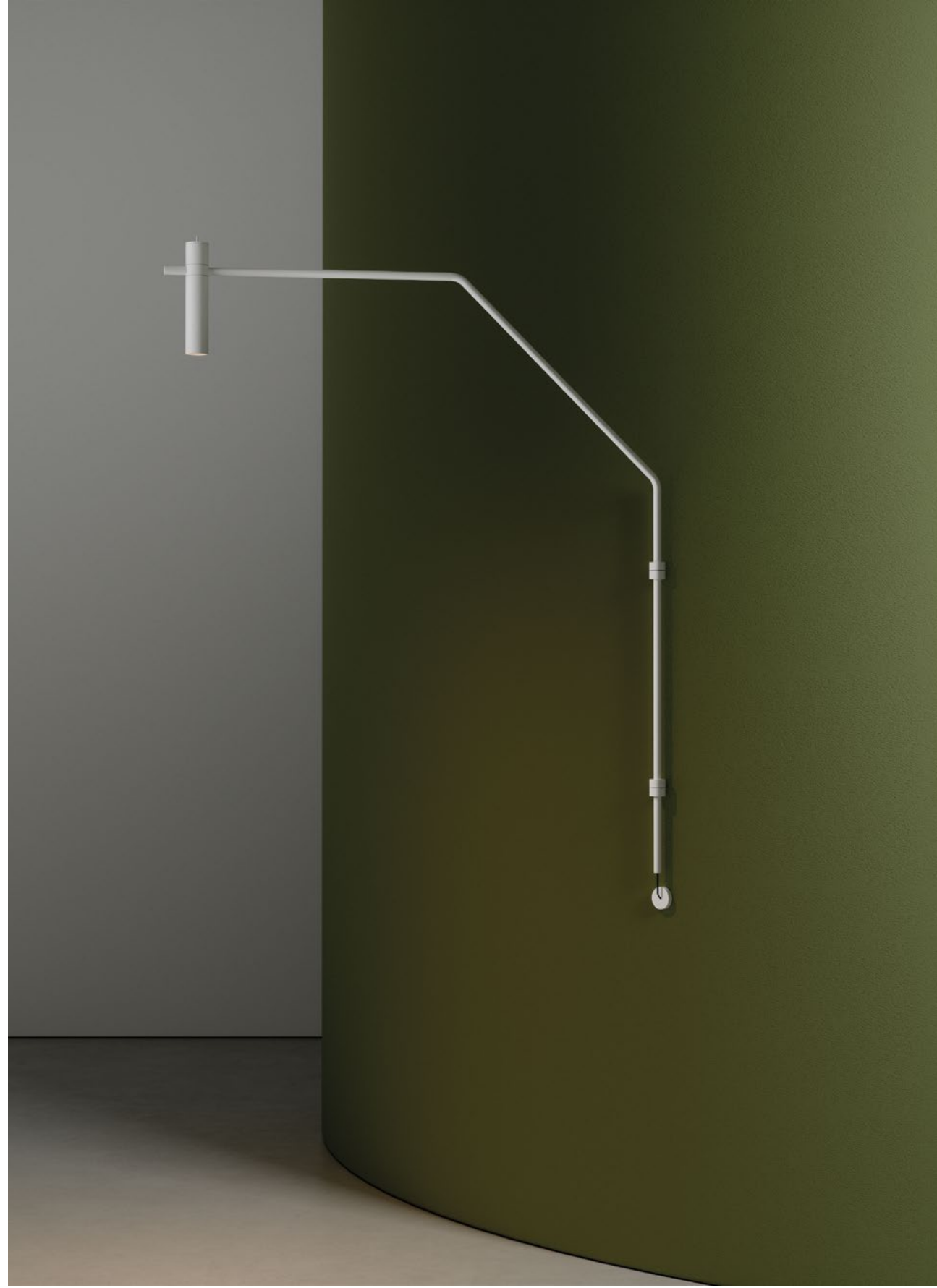



INFO

INF

IN

I

INFO

INF

IN

I

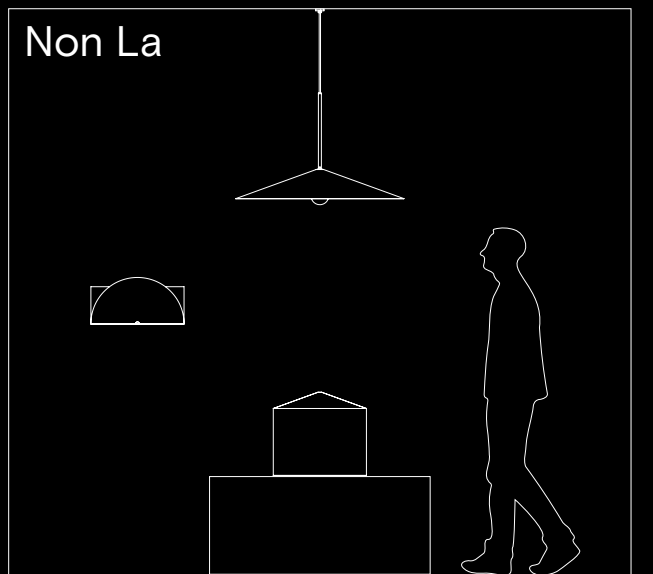
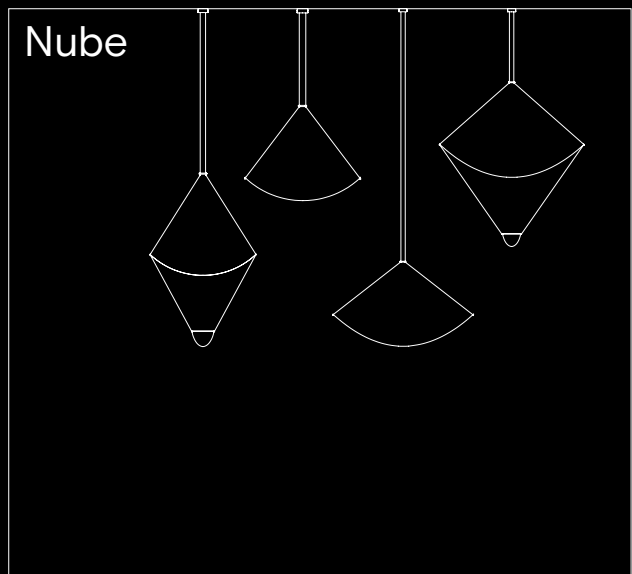
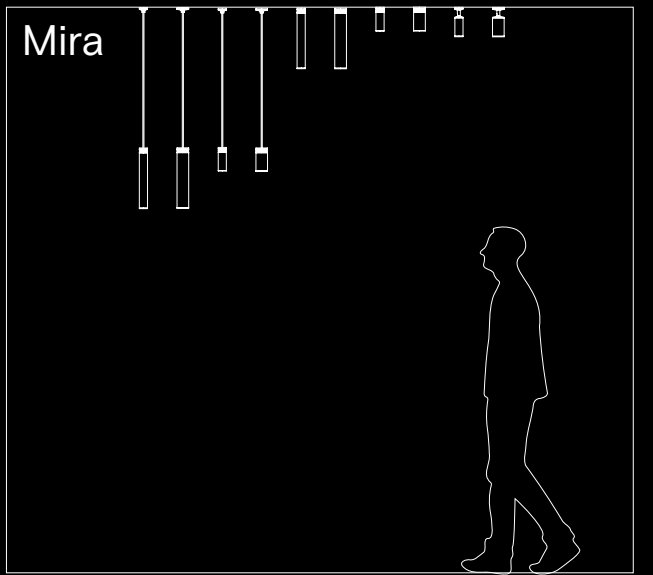
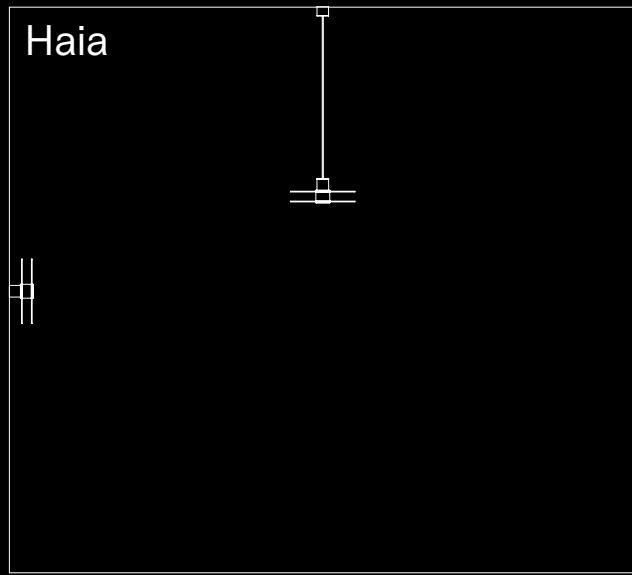
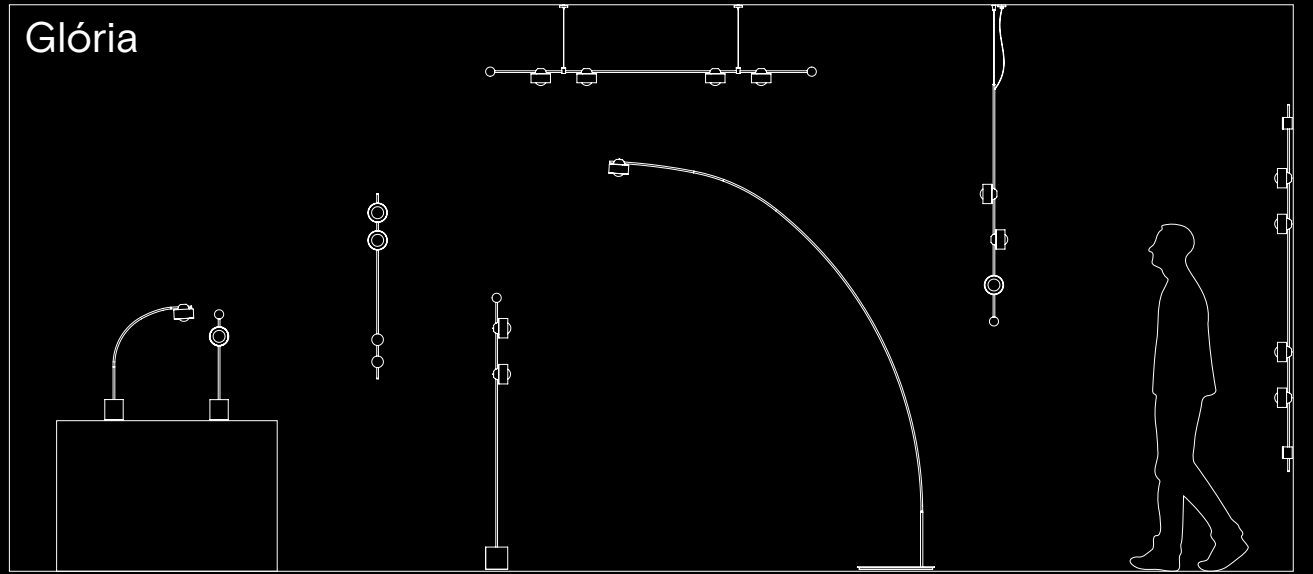
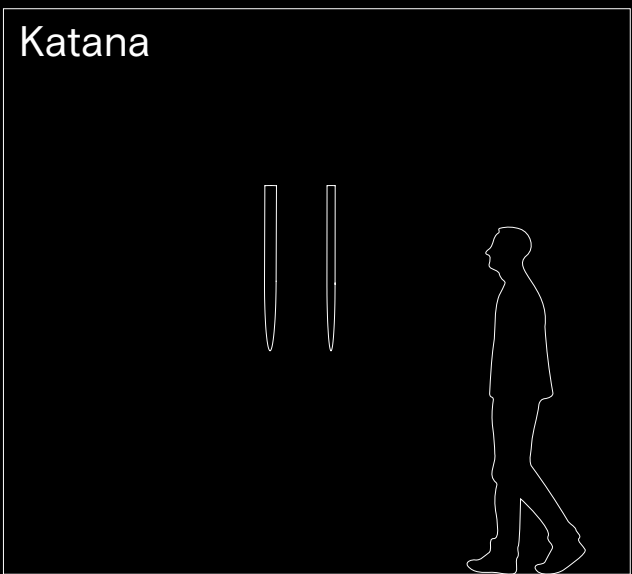
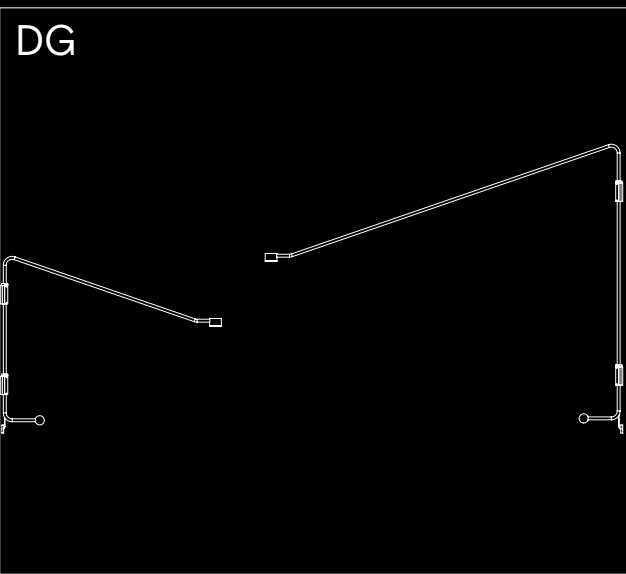
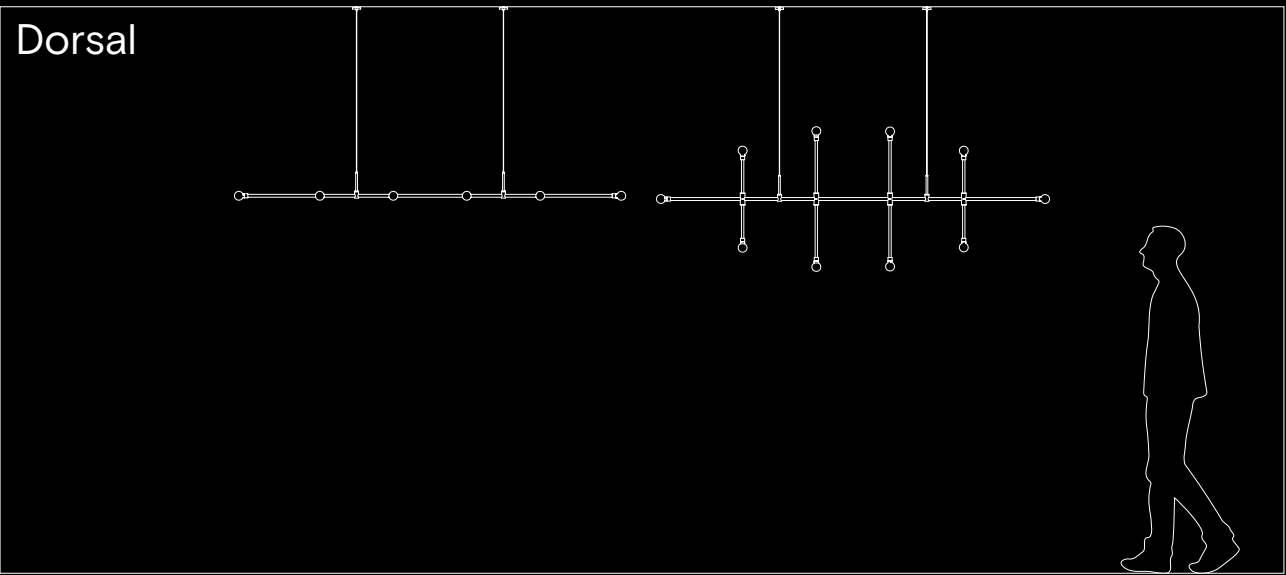
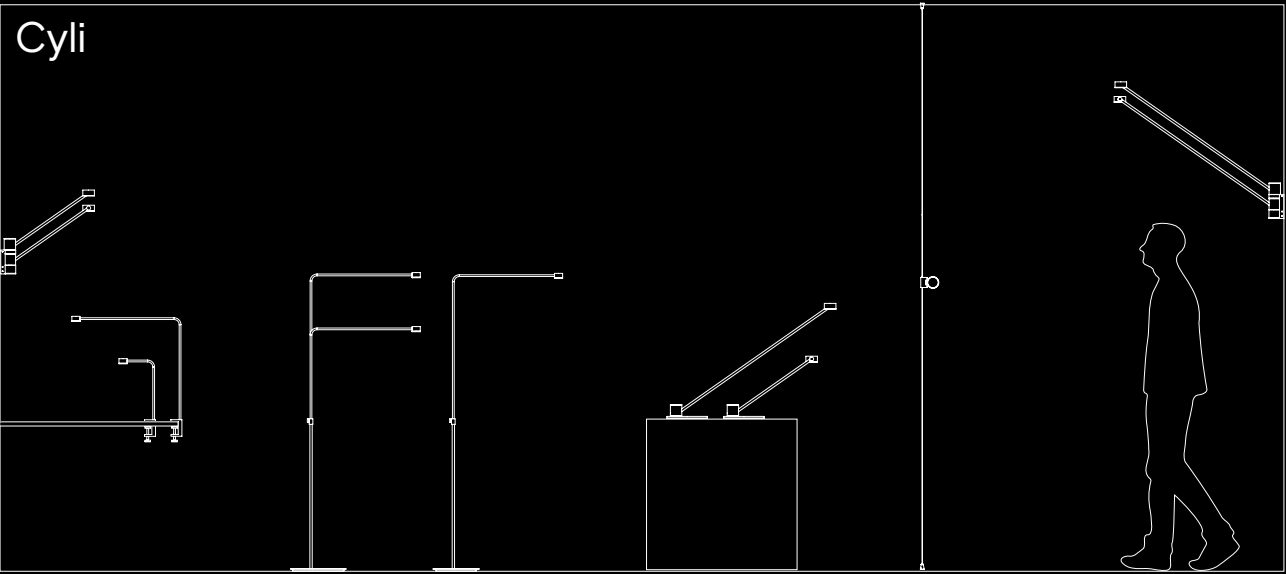

Otto

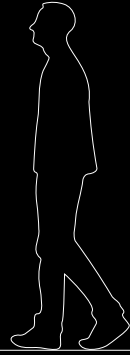
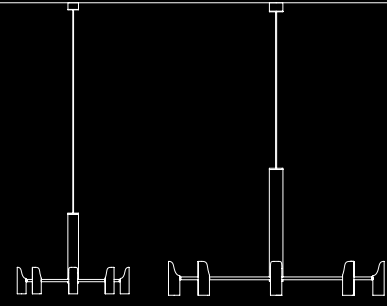

Rito

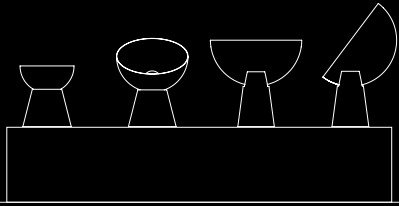
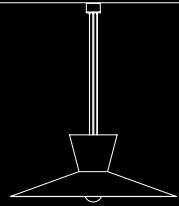

Orbe

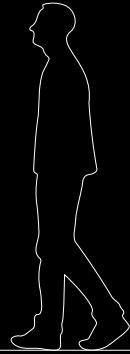
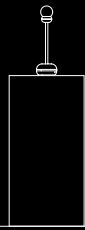

Prumo

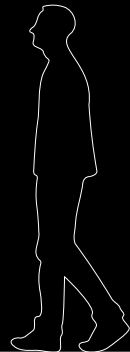
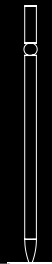
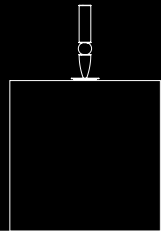
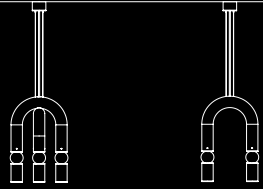

Ponte

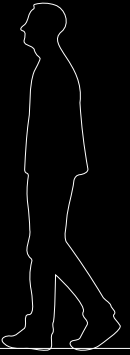
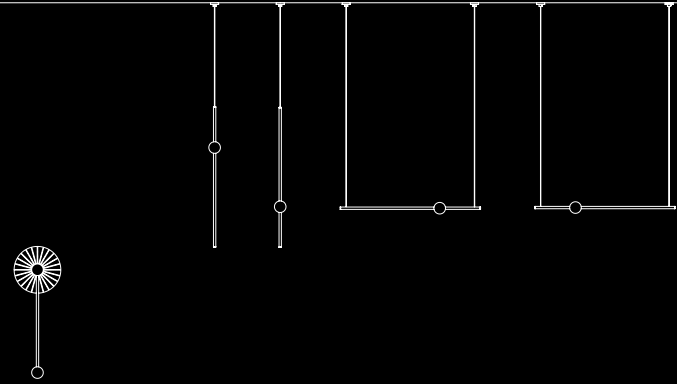

Suit

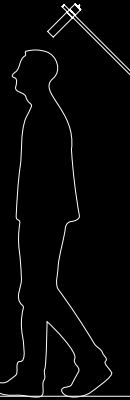
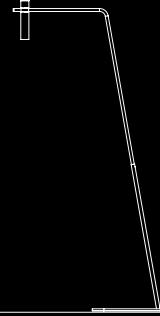
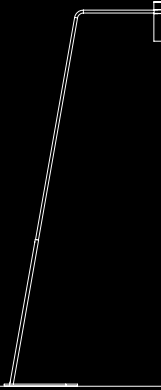
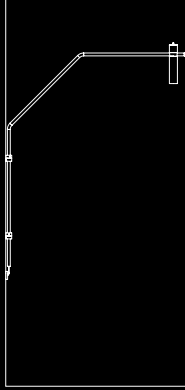
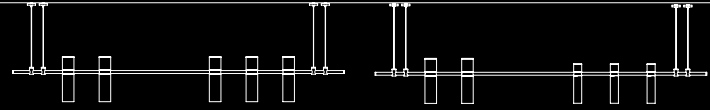

Suff

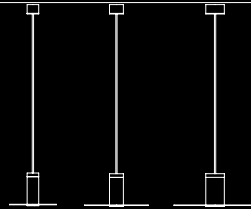

PS

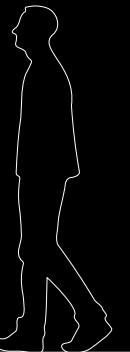
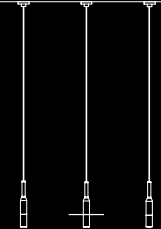

Cyli

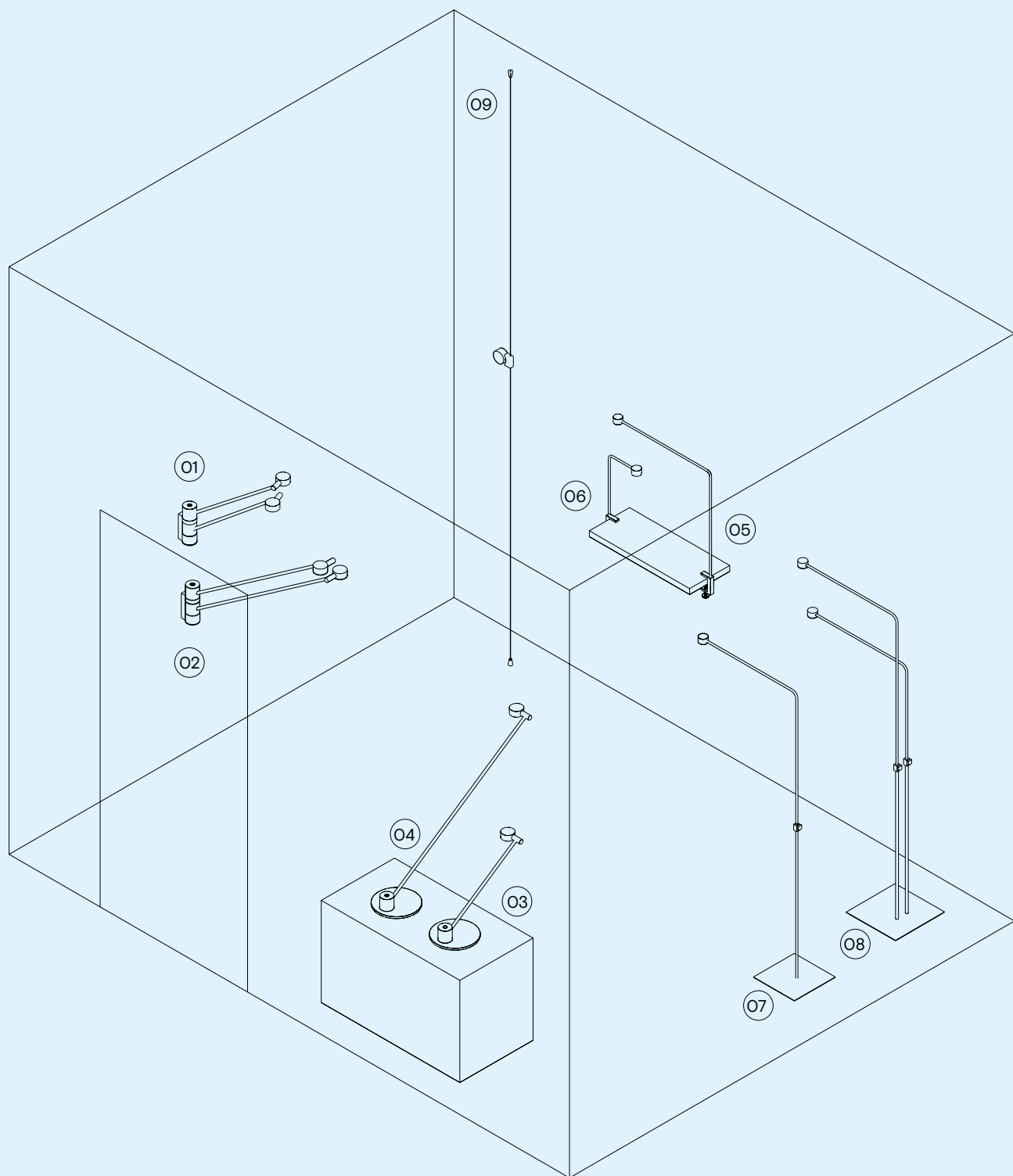

Cyli

01. CYLI PAREDE 1/ CYLI WALL 1

pág. 40, 45

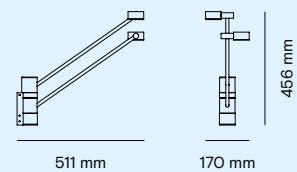

DS00003/ DS00099 (PLUG)

456 x 170 x 511 mm

2 x LED 6W 450lm 2700K monovolt (incluso/ included)

Luminária de parede rotacionável para iluminação direcionada. Duplo corpo em alumínio, botão de acionamento com iluminação/ Rotatable wall luminaire for targeted lighting. Double illuminating aluminum body, activation button with illumination.

02. CYLI PAREDE 2/ CYLI WALL 2

pág. 39

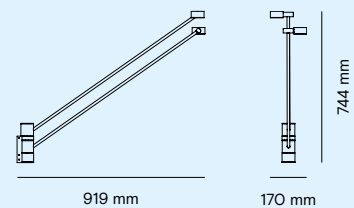

DS00002/ DS00098 (PLUG)

744 x 170 x 919 mm

2 x LED 6W 450lm 2700K monovolt (incluso/ included)

Luminária de parede rotacionável para iluminação direcionada. Duplo corpo em alumínio, botão de acionamento com iluminação/ Rotatable wall luminaire for targeted lighting. Double illuminating aluminum body, activation button with illumination.

03. CYLI MESA 1/ CYLI TABLE 1

pág. 38, 44

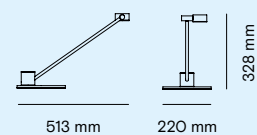

DS00005

328 x 220 x 513 mm

1 x LED 6W 450lm 2700K monovolt (incluso/ included)

Luminária de mesa rotacionável para iluminação direta. Estrutura em alumínio, base em aço carbono e difusor em poliacetal/ Rotatable table lamp for direct lighting. Aluminum structure, carbon steel base and polyacetal diffuser.

Cyli

04. CYLI MESA 2/ CYLI TABLE 2

pág. 37, 45

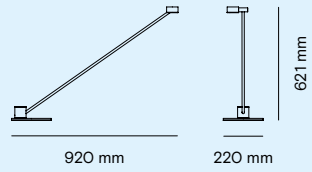

DS00004

621 x 220 x 920 mm

1 x LED 6W 450lm 2700K monovolt (incluso/ included)

Luminária de mesa rotacionável para iluminação direta. Estrutura em alumínio, base em aço carbono e difusor em poliacetal/ Rotatable table lamp for direct lighting. Aluminum structure, carbon steel base and polyacetal diffuser.

05. CYLI GRAMPO 1/ CYLI CLIP 1

pág. 42, 43

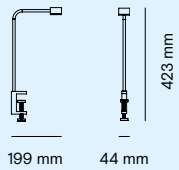

DS00079

423 x 44 x 199 mm

1 x LED 6W 450lm 2700K monovolt (incluso/ included)

Luminária LED para iluminação direcionada. Corpo e base em alumínio com ajustes de fixação em mobiliário/ LED luminaire for directed lighting. Aluminum body and base with fixing adjustments on furniture.

06. CYLI GRAMPO 2/ CYLI CLIP 2

pág. 41

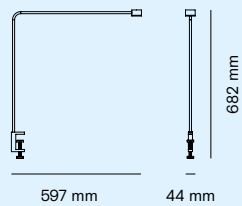

DS00080

682 x 44 x 597 mm

1 x LED 6W 450lm 2700K monovolt (incluso/ included)

Luminária LED para iluminação direcionada. Corpo e base em alumínio com ajustes de fixação em mobiliário/ LED luminaire for directed lighting. Aluminum body and base with fixing adjustments on furniture.

Cyli

07. CYLI PISO 1/ CYLI FLOOR 1

pág. 46

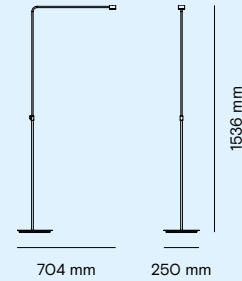

DS00081

1536 x 250 x 704 mm

1 x LED 6W 450lm 2700K monovolt (incluso/ included)

Luminária de piso para iluminação direcionada. Corpo iluminante em alumínio e base em aço. Difusor em poliacetal/ Floor lamp for directed lighting. Illuminating aluminum body and steel base. Polyacetal diffuser.

08. CYLI PISO 2/ CYLI FLOOR 2

pág. 44, 47

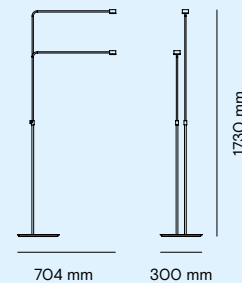

DS00100

1730 x 300 x 704 mm

2 x LED 6W 450lm 2700K monovolt (incluso/ included)

Luminária de piso para iluminação direcionada. Corpo iluminante em alumínio e base em aço. Difusor em poliacetal/ Floor lamp for directed lighting. Illuminating aluminum body and steel base. Polyacetal diffuser.

09. CYLI PISO TETO/ CYLI FLOOR CEILING

pág. 48, 49

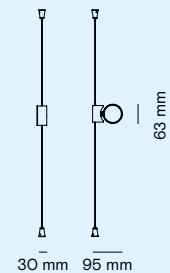

DS00111

63 x 95 x 30 mm (altura regulável)

1 x LED 6W 450lm 2700K monovolt (incluso/ included)

Luminária móvel para iluminação direcionada. Corpo em alumínio atirantado por cabo de aço entre piso e teto. Difusor em acrílico jateado e cabo elétrico para ligar em tomada/ Mobile luminaire for directed lighting. Aluminum body tossed by steel cable between floor and ceiling. Sandblasted acrylic diffuser and electrical cable for plugging.

DG

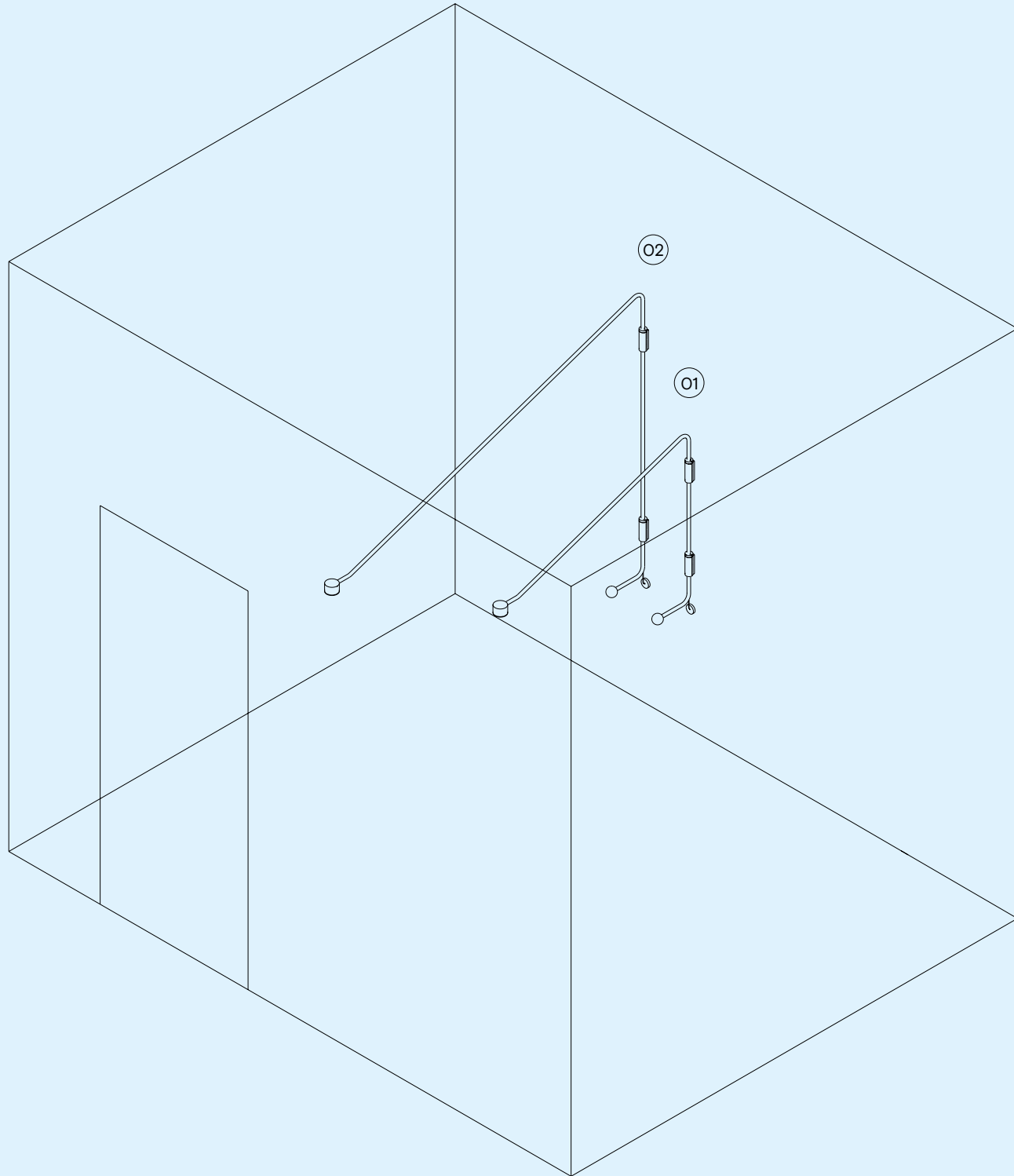

DG

01. DG PAREDE 1/ DG WALL 1

pág. 51, 52, 53

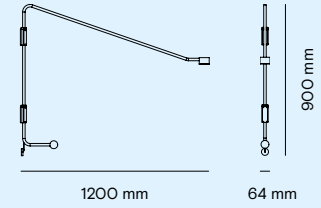

DS00394/ DS00XXX (PLUG)

900 x 64 x 1200 mm

1 x LED 6W 500lm 2700K monovolt (incluso/ included)

Luminária de parede para área interna com iluminação direta.
Corpo em alumínio e difusor/ Indoor wall lamp with direct lighting. Aluminum body and diffuser.

02. DG PAREDE 2/ DG WALL 2

pág. 51, 54, 55

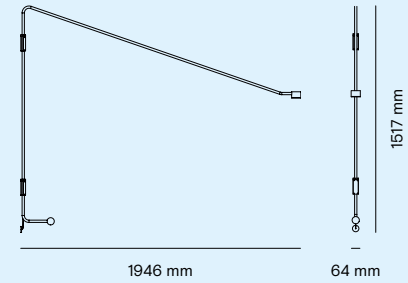

DS00101/ DS00083 (PLUG)

1517 x 64 x 1946 mm

1 x LED 6W 500lm 2700K monovolt (incluso/ included)

Luminária de parede para área interna com iluminação direta.
Corpo em alumínio e difusor/ Indoor wall lamp with direct lighting. Aluminum body and diffuser.

Dorsal

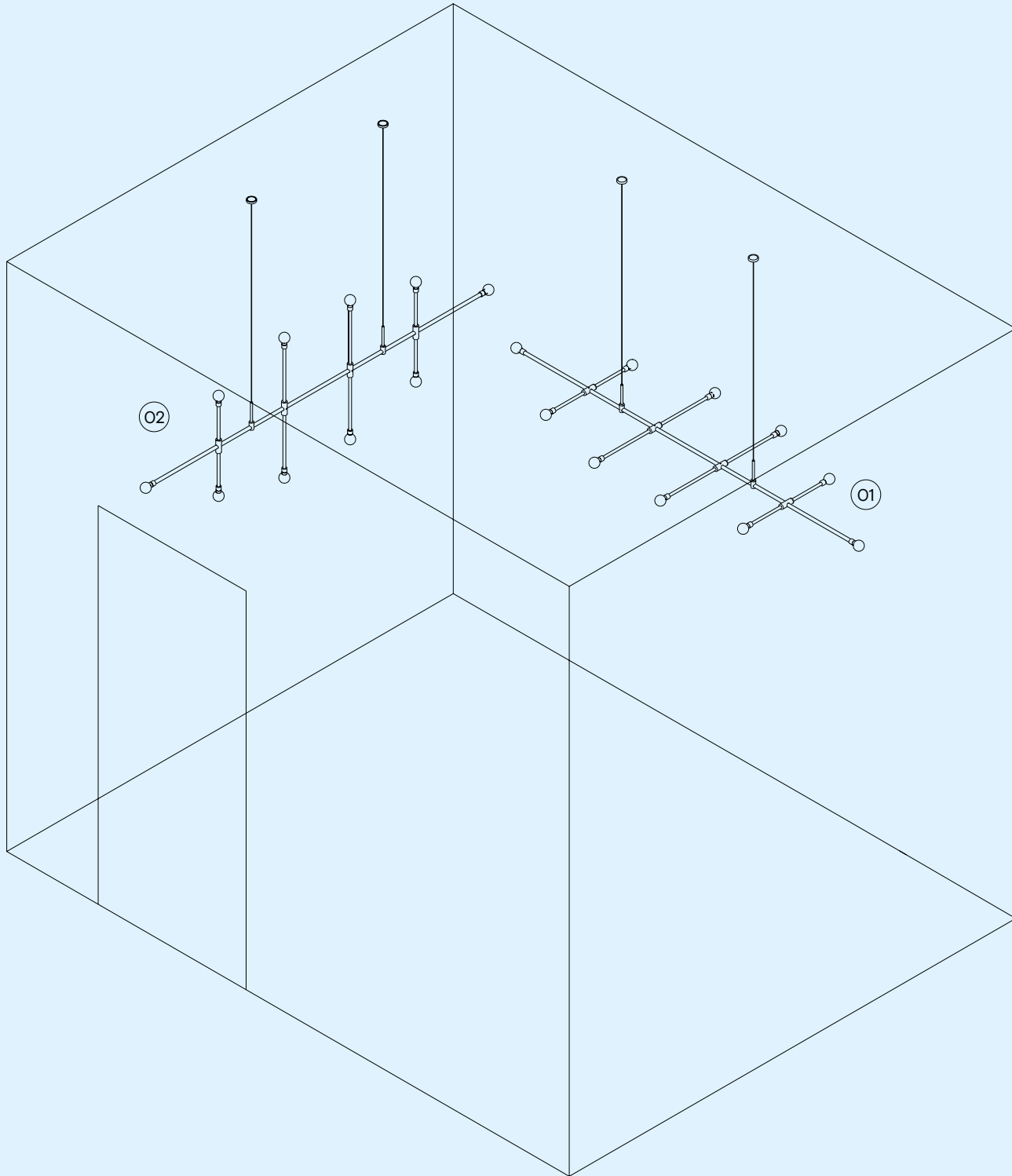

Dorsal

01. DORSAL PENDENTE HORIZONTAL/ DORSAL SUSPENSION HORIZONTAL

pág. 58, 60, 61

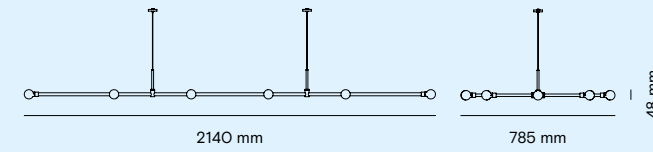

DS00008

48 x 2140 x 785 mm

10 x LED G9 (não incluso/ not included)

Luminária pendente de luminação difusa. Corpo em alumínio e difusores esféricos em poliacetal. Suspensa por cabos elétricos/
Suspension lamp with diffused lighting. Aluminum body and spherical polyacetal diffusers. Suspended by electrical cables.

02. DORSAL PENDENTE VERTICAL/ DORSAL VERTICAL SUSPENSION

pág. 57, 59

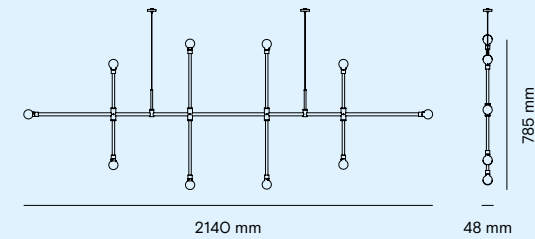

DS00009

785 x 2140 x 48 mm

10 x LED G9 (não incluso/ not included)

Luminária pendente de luminação difusa. Corpo em alumínio e difusores esféricos em poliacetal. Suspensa por cabos elétricos/
Suspension lamp with diffused lighting. Aluminum body and spherical polyacetal diffusers. Suspended by electrical cables.

Glória

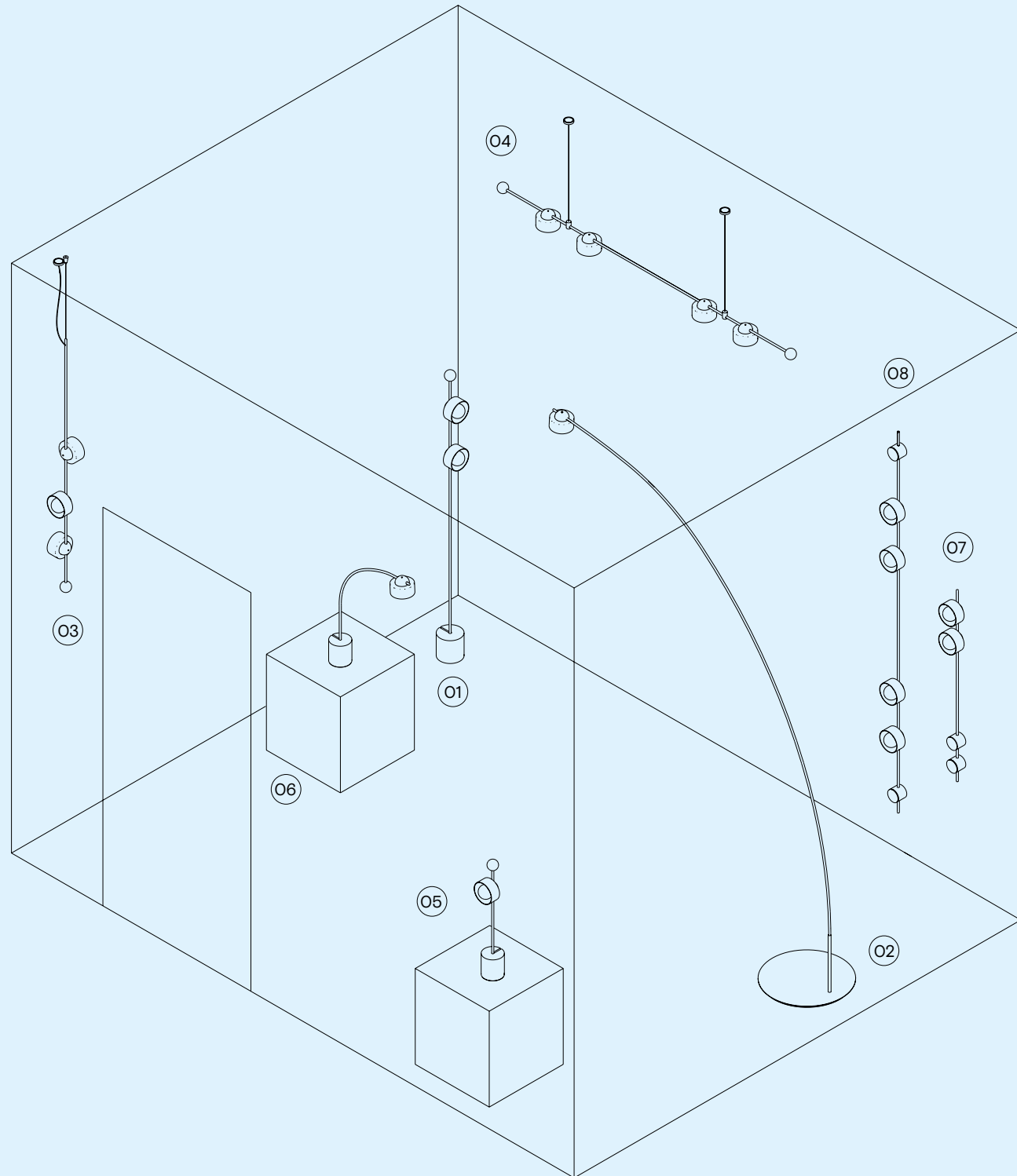

Glória

01. GLÓRIA PISO 1/ GLÓRIA FLOOR 1

pág. 65, 67

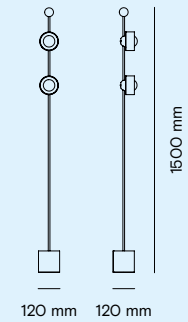

DS00493

1500 x 120 x 120 mm

2 x LED G9 (não incluso/ not included)

Luminária de piso para iluminação difusa. Corpo em aço e alumínio, com difusores esféricos em poliacetal. Refletores com acabamento padrão interno em branco/ Floor lamp for diffused lighting. Steel and aluminum body, with spherical polyacetal diffusers. Reflectors with standard internal finish in white.

02. GLÓRIA PISO 2/ GLÓRIA FLOOR 2

pág. 66, 68, 69

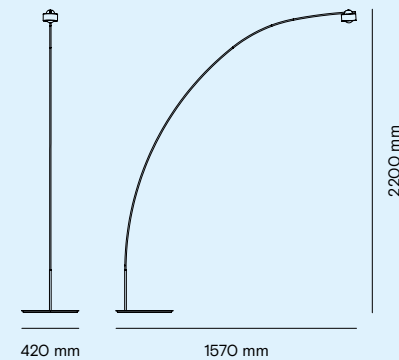

DS00490

2200 x 420 x 1570 mm

1 x LED G9 (não incluso/ not included)

Luminária de piso para iluminação difusa. Corpo em aço e alumínio, com difusor esférico em poliacetal. Refletor com acabamento padrão interno em branco/ Floor lamp for diffused lighting. Steel and aluminum body, with spherical polyacetal diffuser. Reflector with standard internal finish in white.

03. GLÓRIA PENDENTE 1/ GLÓRIA SUSPENSION 1

pág. 73, 75

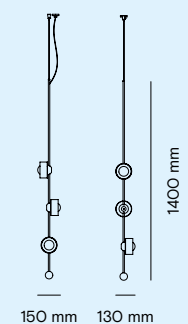

DS00494

1400 x 130 x 150 mm

3 x LED G9 (não incluso/ not included)

Luminária pendente de iluminação difusa. Corpo em aço e alumínio, com difusores esféricos em poliacetal. Canopla e demais acessórios na mesma cor de acabamento do produto e refletores com acabamento padrão interno em branco/ Pendant lamp with diffused lighting. Steel and aluminum body, with spherical polyacetal diffusers. Canopy and other accessories in the same finish color as the product and reflectors with standard internal finish in white.

Glória

04. GLÓRIA PENDENTE 2/ GLÓRIA SUSPENSION 2

pág. 67, 70, 71

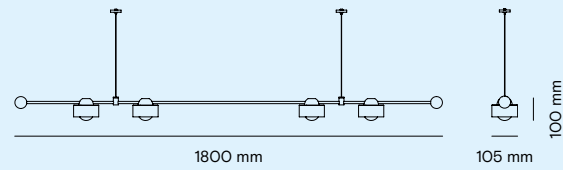

DS00515

100 x 1800 x 105 mm

4 x LED G9 (não incluso/ not included)

Luminária pendente para iluminação difusa. Corpo em aço e alumínio, com difusores esféricos em poliacetal. Canoplas na mesma cor de acabamento do produto. Refletores com acabamento padrão interno em branco/ Pendant lamp for diffused lighting. Steel and aluminum body, with spherical polyacetal diffusers. Canopies in the same finish color as the product. Reflectors with standard internal finish in white.

05. GLÓRIA MESA 1/ GLÓRIA TABLE 1

pág. 63, 66

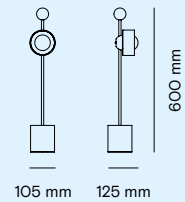

DS00561

600 x 105 x 125 mm

1 x LED G9 (não incluso/ not included)

Luminária de mesa para iluminação difusa. Corpo em aço e alumínio, com difusor esférico em poliacetal. Refletores com acabamento padrão interno em branco/ Table lamp for diffused lighting. Steel and aluminum body, with spherical polyacetal diffuser. Reflectors with standard internal finish in white.

06. GLÓRIA MESA 2/ GLÓRIA TABLE 2

pág. 64, 67

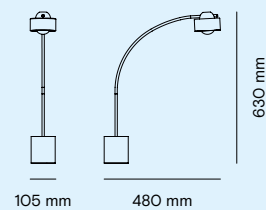

DS00571

630 x 480 x 105 mm

1 x LED G9 (não incluso/ not included)

Luminária de mesa para iluminação difusa. Corpo em aço e alumínio, com difusor esférico em poliacetal. Refletores com acabamento padrão interno em branco/ Table lamp for diffused lighting. Steel and aluminum body, with spherical polyacetal diffuser. Reflectors with standard internal finish in white. Wooden pieces may vary in tone.

Glória

07. GLÓRIA PAREDE 1/ GLÓRIA WALL 1

pág. 72, 74

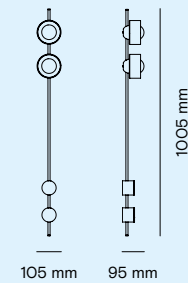

DS00397

1005 x 105 x 95 mm

2 x LED G9 (não incluso/ not included)

Luminária de parede para iluminação difusa. Corpo em aço e alumínio, com difusores esféricos em poliacetal. Refletores com acabamento padrão interno em branco/ Wall lamp for diffused lighting. Steel and aluminum body, with spherical polyacetal diffusers. Reflectors with standard internal finish in white.

08. GLÓRIA PAREDE 2/ GLÓRIA WALL 2

pág. 73, 76

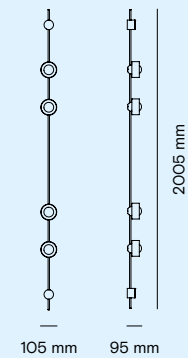

DS00433

2005 x 105 x 95 mm

4 x LED G9 (não incluso/ not included)

Luminária de parede para iluminação difusa. Corpo em aço e alumínio, com difusores esféricos em poliacetal. Refletores com acabamento padrão interno em branco/ Wall lamp for diffused lighting. Steel and aluminum body, with spherical polyacetal diffusers. Reflectors with standard internal finish in white.

Glória

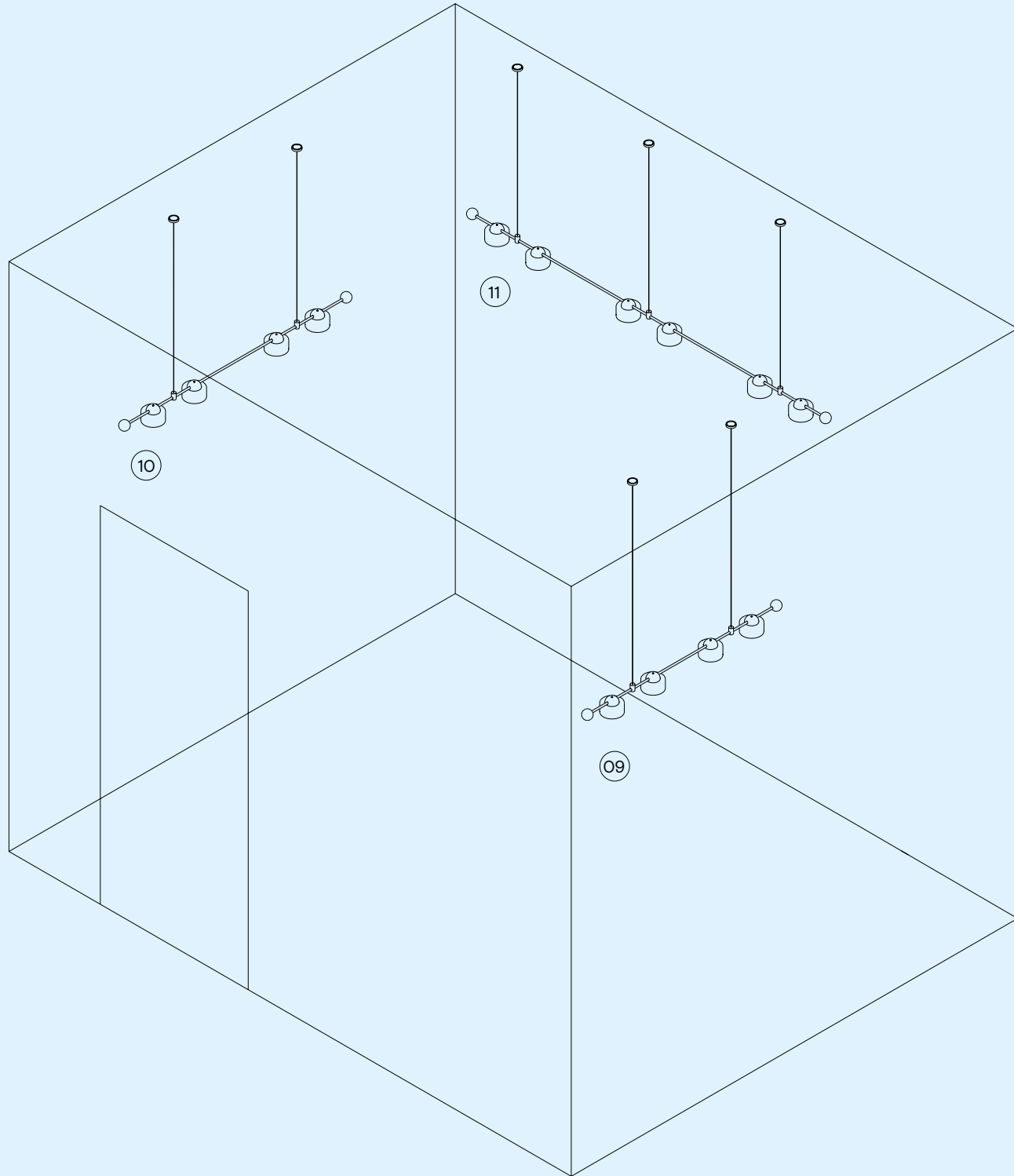

Glória

09. GLÓRIA PENDENTE 2/ GLÓRIA SUSPENSION 2 (120)

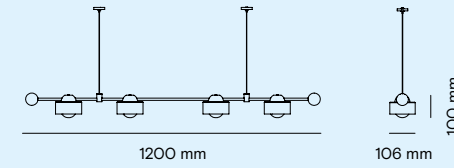

DS00724

100 x 1200 x 106 mm

4 x LED G9 (não incluso/ not included)

Luminária pendente para iluminação difusa. Corpo em aço e alumínio, com difusores esféricos em poliacetal. Canoplas na mesma cor de acabamento do produto. Refletores com acabamento padrão interno em branco/ Pendant lamp for diffused lighting. Steel and aluminum body, with spherical polyacetal diffusers. Canopies in the same finish color as the product. Reflectors with standard internal finish in white.

10. GLÓRIA PENDENTE 2/ GLÓRIA SUSPENSION 2 (140)

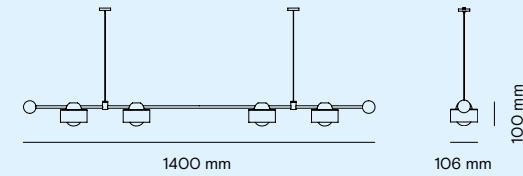

DS00558

100 x 1400 x 106 mm

4 x LED G9 (não incluso/ not included)

Luminária pendente para iluminação difusa. Corpo em aço e alumínio, com difusores esféricos em poliacetal. Canoplas na mesma cor de acabamento do produto. Refletores com acabamento padrão interno em branco/ Pendant lamp for diffused lighting. Steel and aluminum body, with spherical polyacetal diffusers. Canopies in the same finish color as the product. Reflectors with standard internal finish in white.

11. GLÓRIA PENDENTE 2/ GLÓRIA SUSPENSION 2 (220)

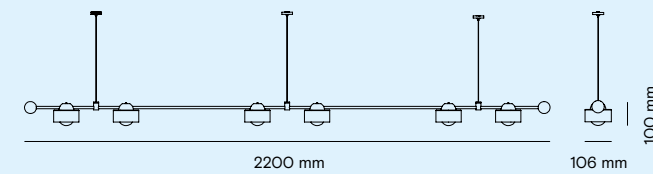

DS00722

100 x 2200 x 106 mm

6 x LED G9 (não incluso/ not included)

Luminária pendente para iluminação difusa. Corpo em aço e alumínio, com difusores esféricos em poliacetal. Canoplas na mesma cor de acabamento do produto. Refletores com acabamento padrão interno em branco/ Pendant lamp for diffused lighting. Steel and aluminum body, with spherical polyacetal diffusers. Canopies in the same finish color as the product. Reflectors with standard internal finish in white.

Haia

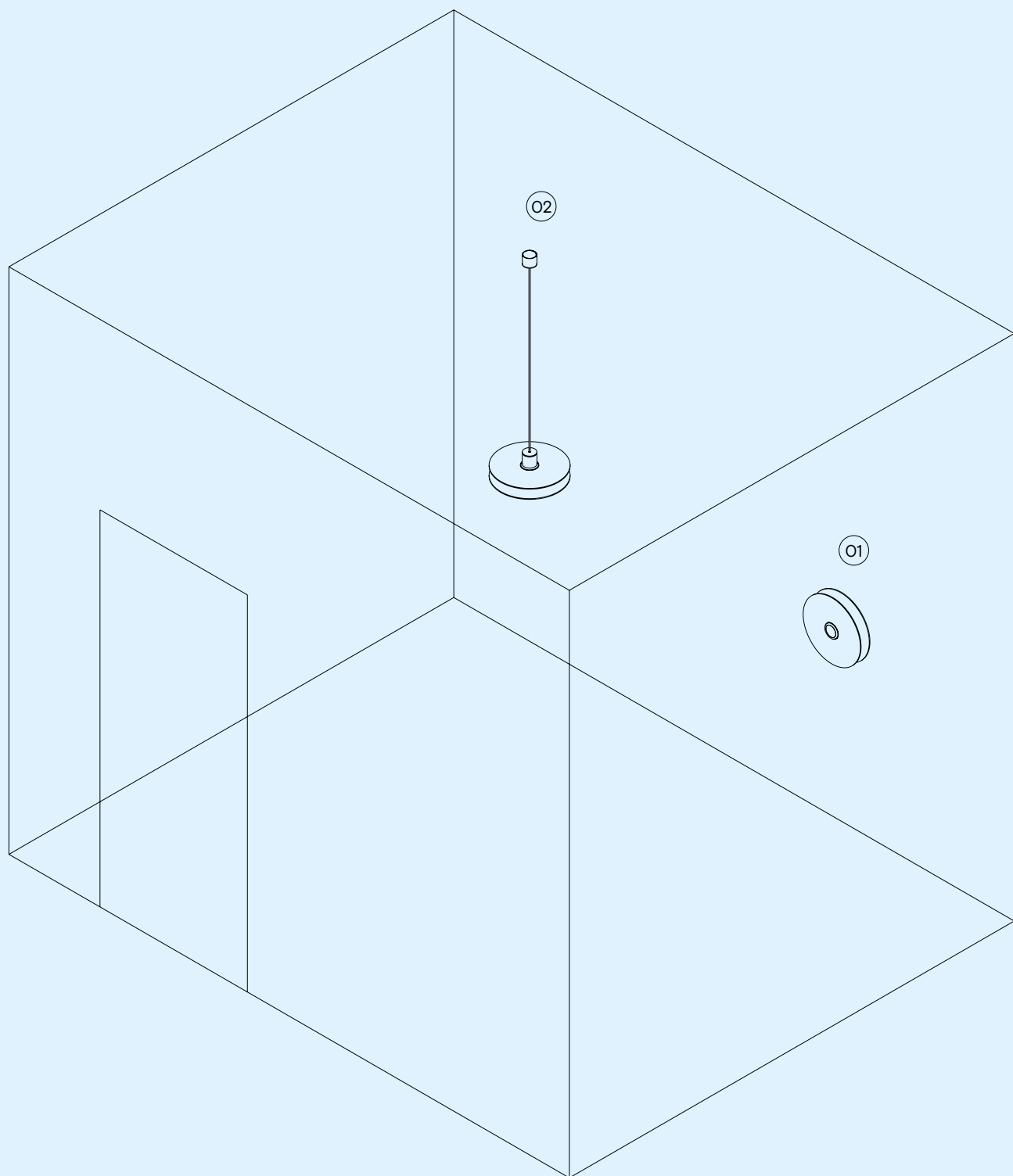

Haia

01. HAIA PAREDE/ HAIA WALL

pág. 82, 83

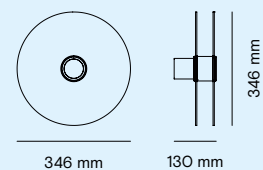

DS00076

346 x 346 x 130 mm

1 x LED E-27 (não incluso/ not included)

Luminária de parede para iluminação difusa. Corpo em alumínio com discos de vidro reflexivo bronze. Difusor em acrílico jateado e poliacetal/ Wall lamp for diffused lighting. Aluminum body with reflective bronze glass discs. Sandblasted acrylic and polyacetal diffuser.

02. HAIA PENDENTE/ HAIA SUSPENSION

pág.8279,8380

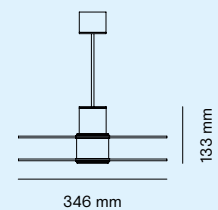

DS00110

133 x 346 x 346 mm

1 x LED E-27 (não incluso/ not included)

Luminária pendente para iluminação difusa. Corpo em alumínio com discos de vidro reflexivo bronze. Difusor em acrílico jateado e poliacetal/ Suspension lamp for diffused lighting. Aluminum body with reflective bronze glass discs. Sandblasted acrylic and polyacetal diffuser.

Katana

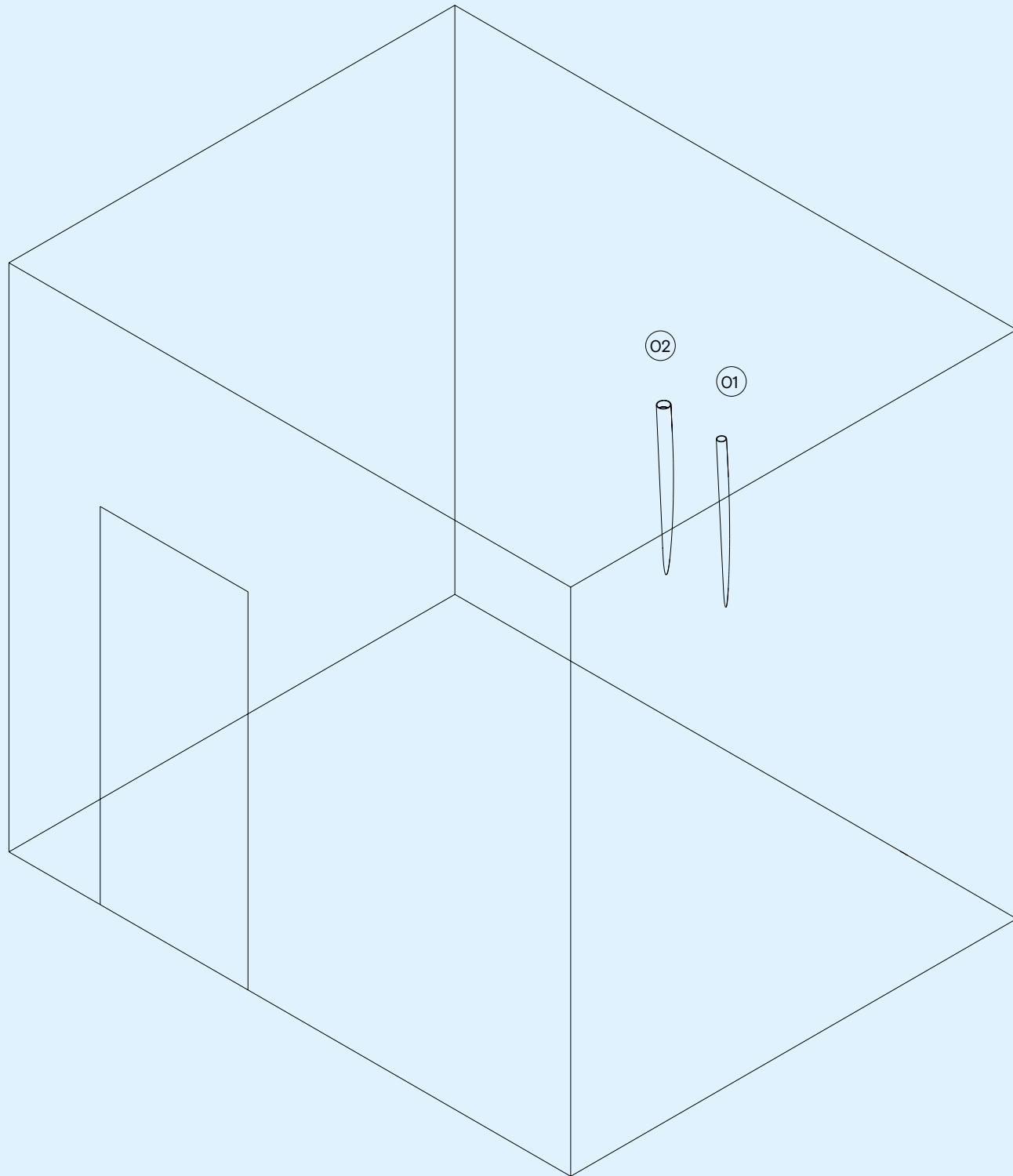

Katana

01. KATANA PAREDE 1/ KATANA WALL 1

pág. 107



DS00105

900 x 44 x 52 mm

1 x LED MR11 GU10 (não incluso/ not included)

Luminária de parede para iluminação indireta. Estrutura em alumínio cortada a laser/ Wall lamp for indirect lighting. Laser-cut aluminum frame.

02. KATANA PAREDE 2/ KATANA WALL 2

pág. 109, 107

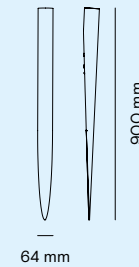

DS00033

900 x 64 x 71 mm

1 x LED MR11 GU10 (não incluso/ not included)

Luminária de parede para iluminação indireta. Estrutura em alumínio cortada a laser/ Wall lamp for indirect lighting. Laser-cut aluminum frame.

Mira

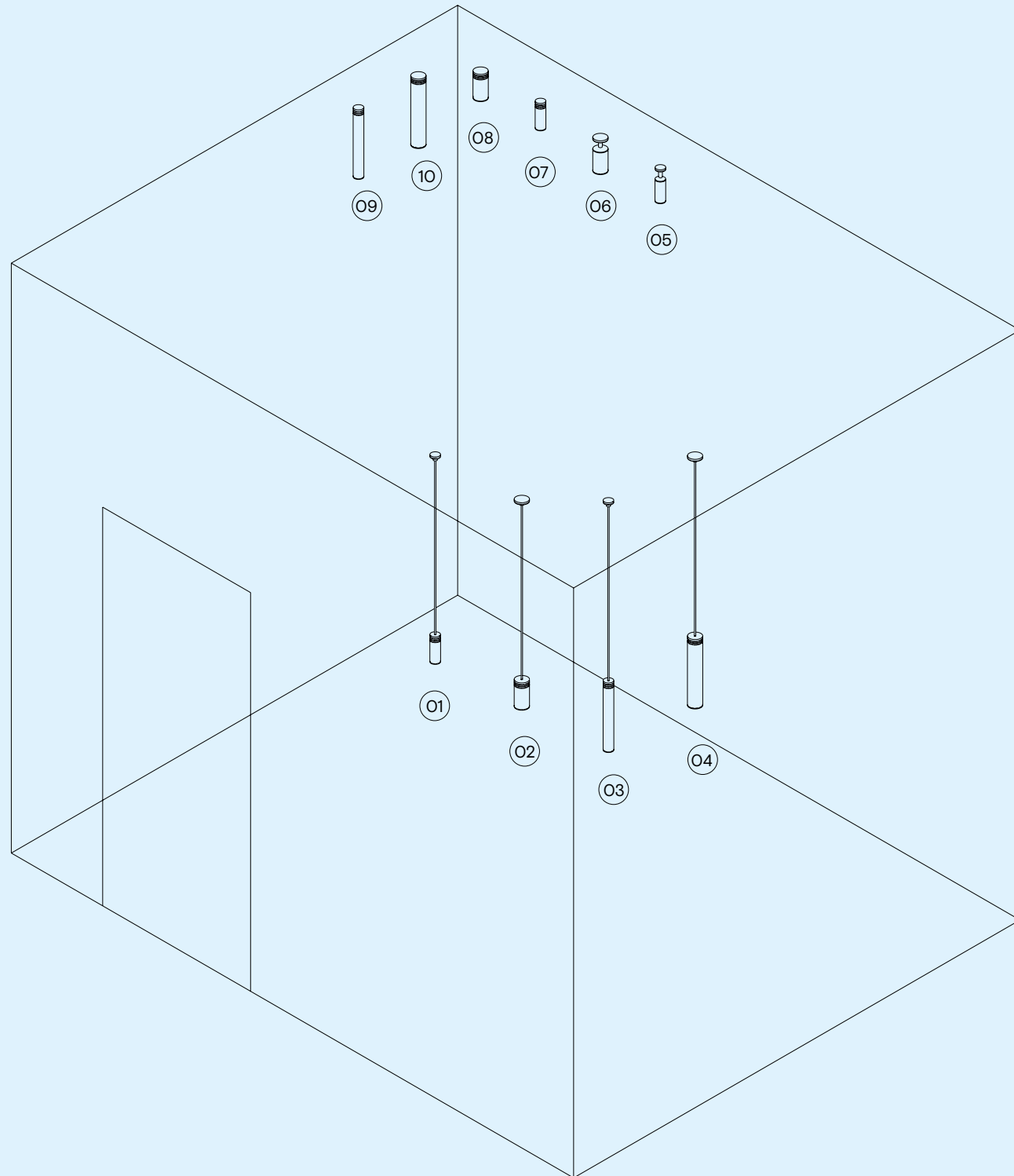

Mira

01. MIRA PENDENTE 1/ MIRA SUSPENSION 1

pág. 111, 112

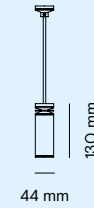

44 mm

DSO0824

130 x 44 x 44 mm

1 x LED MR11 GU10 (não incluso/ not included)

Luminária pendente para iluminação direta. Estrutura em alumínio com cabo elétrico revestido de tecido/ Suspension light for direct lighting. Aluminum structure with a cloth-covered electrical cord.

02. MIRA PENDENTE 2/ MIRA SUSPENSION 2

pág. 111, 113

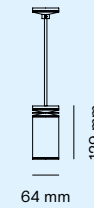

64 mm

DSO0825

129 x 64 x 64 mm

1 x LED PAR16 GU10 (não incluso/ not included)

Luminária pendente para iluminação direta. Estrutura em alumínio com cabo elétrico revestido de tecido/ Suspension light for direct lighting. Aluminum structure with a cloth-covered electrical cord.

03. MIRA PENDENTE 3/ MIRA SUSPENSION 3

pág. 114, 115, 117

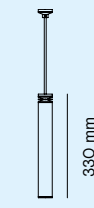

44 mm

DSO0827

330 x 44 x 44 mm

1 x LED MR11 GU10 (não incluso/ not included)

Luminária pendente para iluminação direta. Estrutura em alumínio com cabo elétrico revestido de tecido/ Suspension light for direct lighting. Aluminum structure with a cloth-covered electrical cord.

Mira

04. MIRA PENDENTE 4/ MIRA SUSPENSION 4 pág. 116

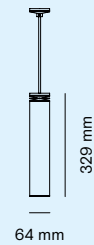

DSO0828

329 x 64 x 64 mm

1 x LED PAR16 GU10 (não incluso/ not included)

Luminária pendente para iluminação direta. Estrutura em alumínio com cabo elétrico revestido de tecido/ Suspension light for direct lighting. Aluminum structure with a cloth-covered electrical cord.

05. MIRA PROJETOR ARTICULÁVEL 1/ MIRA SPOTLIGHT 1 pág. 123

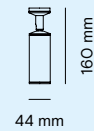

DSO0830

160 x 44 x 44 mm

1 x LED MR11 GU10 (não incluso/ not included)

Luminária de sobrepor com articulador para iluminação direcionada. Estrutura em alumínio com a base para fixação em teto ou parede/ Surface mount fixture with an articulator for targeted lighting. Aluminum structure with a base for ceiling or wall mounting.

06. MIRA PROJETOR ARTICULÁVEL 2/ MIRA SPOTLIGHT 2 pág. 120, 121, 122

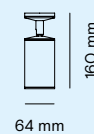

DSO0831

160 x 64 x 64 mm

1 x LED PAR16 GU10 (não incluso/ not included)

Luminária de sobrepor com articulador para iluminação direcionada. Estrutura em alumínio com a base para fixação em teto ou parede/ Surface mount fixture with an articulator for targeted lighting. Aluminum structure with a base for ceiling or wall mounting.

Mira

07. MIRA PROJETOR FIXO 1/ MIRA FIXTURE 1 pág. 124



DSO0833

130 x 44 x 44 mm

1 x LED MR11 GU10 (não incluso/ not included)

Luminária de sobrepor para iluminação direcionada. Estrutura em alumínio com a base para fixação em teto ou parede/ Surface mount fixture for targeted lighting. Aluminum structure with a base for ceiling or wall mounting.

08. MIRA PROJETOR FIXO 2/ MIRA FIXTURE 2 pág. 125



DSO0834

129 x 64 x 64 mm

1 x LED PAR16 GU10 (não incluso/ not included)

Luminária de sobrepor para iluminação direcionada. Estrutura em alumínio com a base para fixação em teto ou parede/ Surface mount fixture for targeted lighting. Aluminum structure with a base for ceiling or wall mounting.

09. MIRA PROJETOR FIXO 3/ MIRA FIXTURE 3 pág. 119

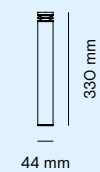

DSO0836

330 x 44 x 44 mm

1 x LED MR11 GU10 (não incluso/ not included)

Luminária de sobrepor para iluminação direcionada. Estrutura em alumínio com a base para fixação em teto ou parede/ Surface mount fixture for targeted lighting. Aluminum structure with a base for ceiling or wall mounting.

Mira

10. MIRA PROJETOR FIXO 4
pág. 118

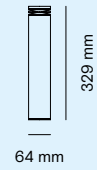

DSO0837

329 x 64 x 64 mm

1 x LED PAR16 GU10 (não incluso/ not included)

Luminária de sobrepor para iluminação direcionada. Estrutura em alumínio com a base para fixação em teto ou parede/
Surface mount fixture for targeted lighting. Aluminum structure with a base for ceiling or wall mounting.

Non La

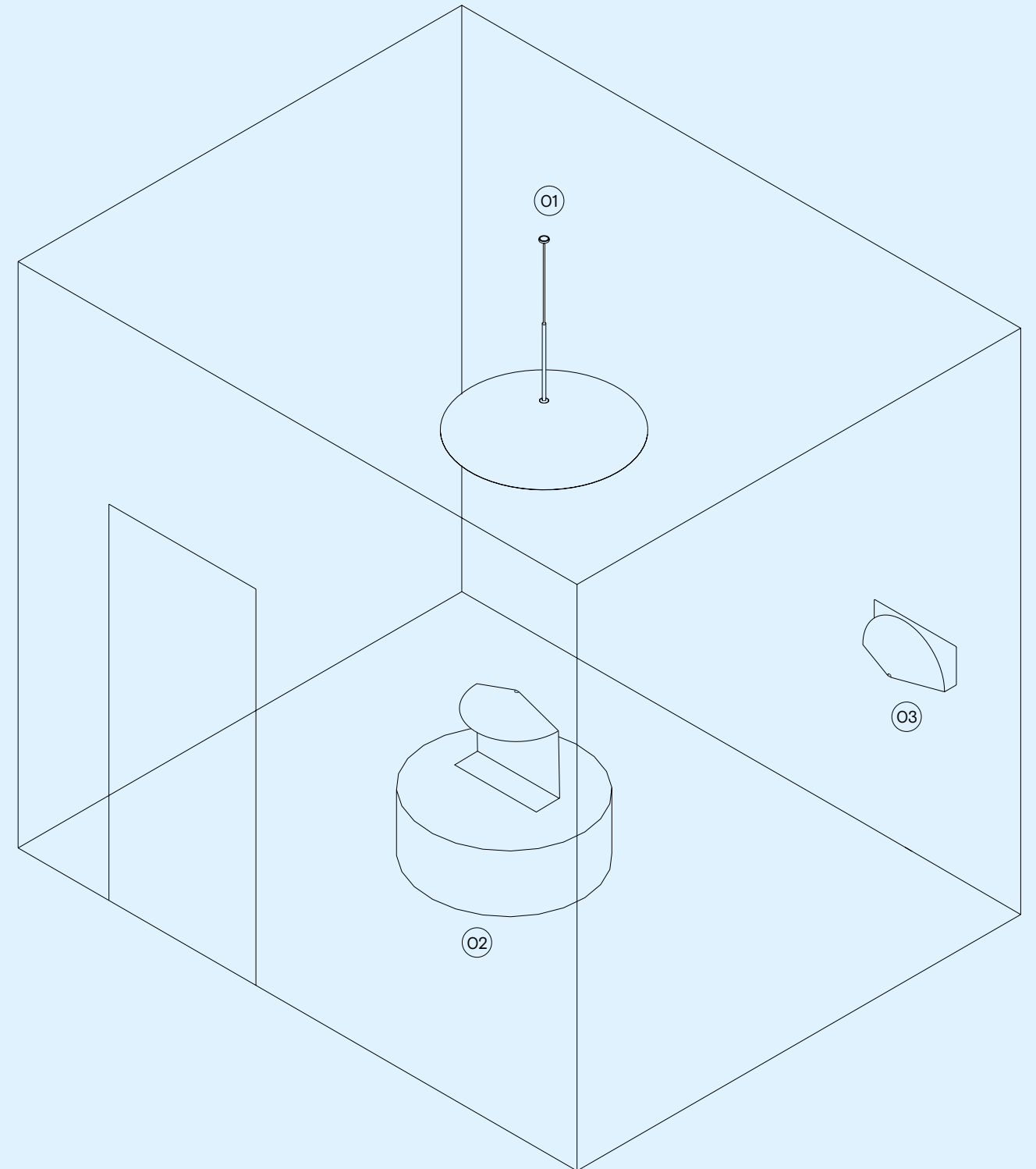

Non La

01. NON LA PENDENTE/ NON LA SUSPENSION

pág. 128, 129, 130

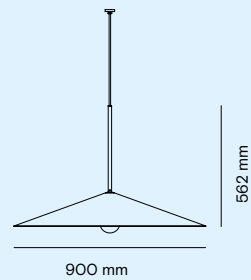

DS00152

562 x 900 x 900 mm

1 x LED G95 base E27 (não incluso/ not included)

Luminária pendente para iluminação direcionada. Corpo em alumínio suspenso por cabo de aço/ Suspension lamp for directed lighting. Aluminum body suspended by steel cable.

02. NON LA PAREDE/ NON LA WALL

pág. 131, 132

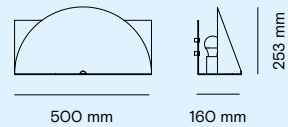

DS00166

253 x 500 x 160 mm

1 x LED base E27 (não incluso/ not included)

Luminária de parede para iluminação indireta. Corpo em alumínio e pintura líquida automotiva/ Wall lamp for indirect lighting. Aluminum body and automotive liquid paint.

03. NON LA MESA/ NON LA TABLE

pág. 127, 130

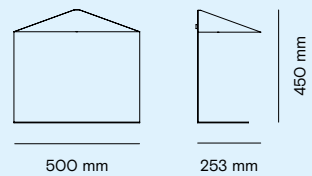

DS00158

450 x 500 x 253 mm

1 x LED base E27 (não incluso/ not included)

Luminária de mesa para iluminação indireta. Corpo em alumínio e pintura líquida automotiva/ Table lamp for indirect lighting. Aluminum body and automotive liquid paint.

Nube

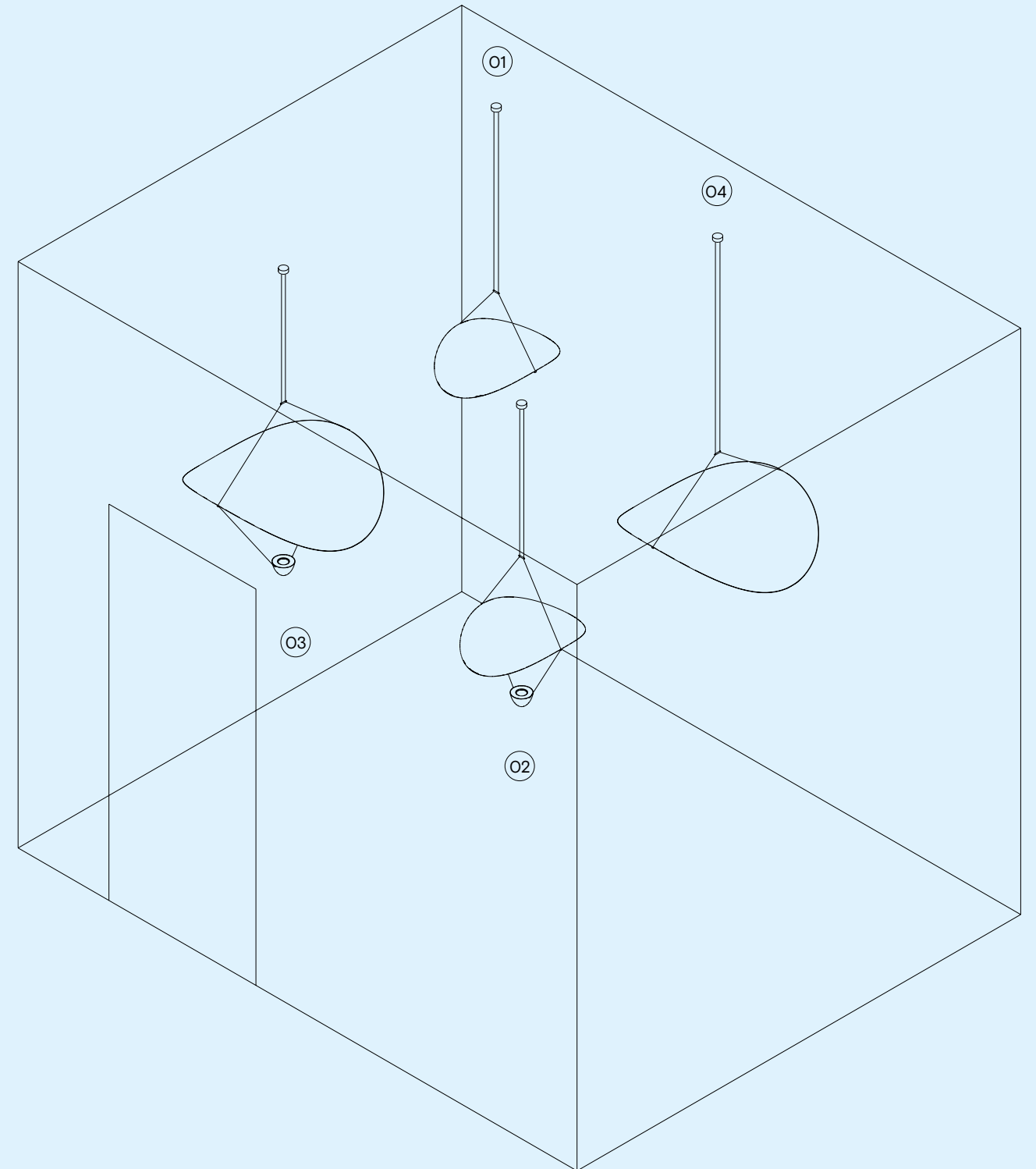

Nube

01. NUBE PENDENTE 1/ NUBE SUSPENSION 1

pág. 87

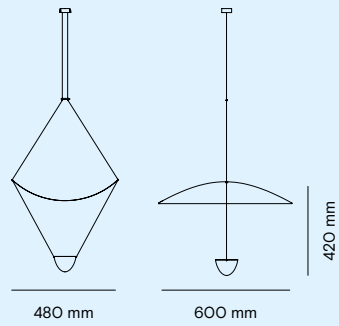

DSO0823

420 x 480 x 600 mm

1 x LED PAR16 GU10

Luminária suspensa para iluminação indireta. Estrutura em alumínio repuxado e refletor em trama metálica tensionada. Alimentação e suspensão por cabos elétricos/ Suspension light for indirect lighting. Spun aluminum structure and tensioned metallic mesh reflector. Powered and suspended by electrical cords.

02. NUBE PENDENTE 2/ NUBE SUSPENSION 2

pág. 88, 89, 90, 91, 92, 93

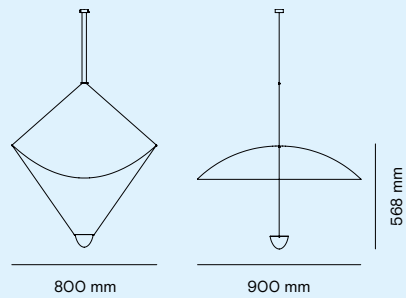

DSO0847

568 x 900 x 800 mm

1 x LED PAR16 GU10

Luminária suspensa para iluminação indireta. Estrutura em alumínio repuxado e refletor em trama metálica tensionada. Alimentação e suspensão por cabos elétricos/ Suspension light for indirect lighting. Spun aluminum structure and tensioned metallic mesh reflector. Powered and suspended by electrical cords.

03. NUBE PENDENTE 3

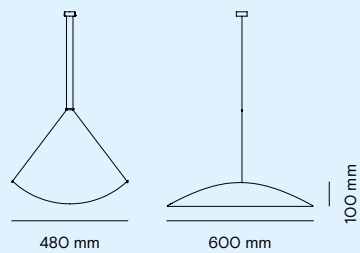

DSO0849

100 x 480 x 600 mm

Não há

Rebatedor suspenso para iluminação indireta. Estrutura em trama metálica tensionada, suspensa por cabos elétricos/ Suspended reflector for indirect lighting. Tensioned metallic mesh structure suspended by electric cords.

Nube

04. NUBE PENDENTE 4

pág. 94, 95, 96

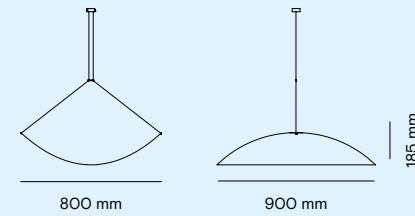

DSO0848

185 x 900 x 800 mm

Não há

Rebatedor suspenso para iluminação indireta. Estrutura em trama metálica tensionada, suspensa por cabos elétricos/ Suspended reflector for indirect lighting. Tensioned metallic mesh structure suspended by electric cords.

Orbe

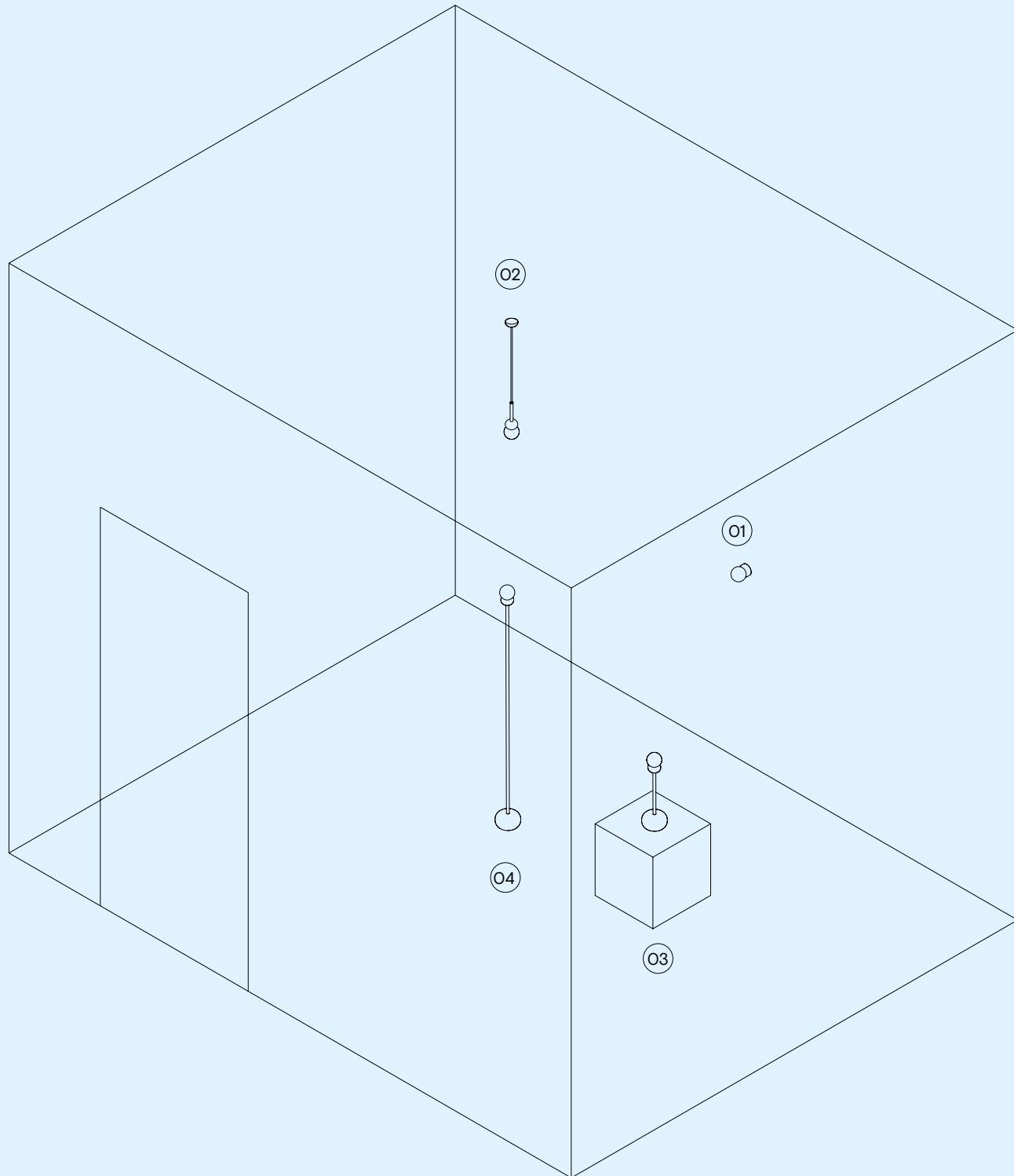

Orbe

01. ORBE PAREDE/ ORBE WALL

pág. 135, 141

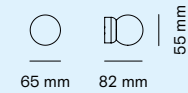

DSO0839

55 x 65 x 82 mm

1 x LED G9 (não incluso/ not included)

Luminária de sobrepor para iluminação geral. Estrutura em alumínio e difusor em termoplástico/ Surface mount fixture for general lighting. Aluminum structure and thermoplastic diffuser.

02. ORBE PENDENTE/ ORBE SUSPENSION

pág. 135, 137

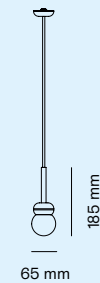

DSO0840

185 x 65 x 65 mm

1 x LED G9 (não incluso/ not included)

Luminária suspensa para iluminação geral, estrutura em alumínio e difusor em termoplástico. Suspensa por cabo elétrico revestido de tecido/ Suspension light for general lighting. Aluminum structure and thermoplastic diffuser. Suspended by a cloth-covered electrical cord.

03. ORBE MESA/ ORBE TABLE

pág. 135, 136

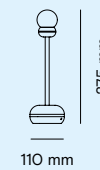

DSO0841

375 x 110 x 110 mm

1 x LED G9 (não incluso/ not included)

Luminária de mesa para iluminação geral. Estrutura em alumínio, a base em aço carbono e difusor em termoplástico. Cabo elétrico com interruptor central de cordão/ Table lamp for general lighting. Aluminum structure with a carbon steel base and thermoplastic diffuser. Electrical cord with in-line switch.

Orbe

04. ORBE PISO/ ORBE FLOOR
pág. 135, 138, 139

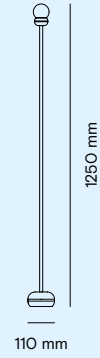

DS00842

1250 x 110 x 110 mm

1 x LED G9 (não incluso/ not included)

Luminária de piso para iluminação geral. Estrutura em alumínio, a base em aço carbono e difusor em termoplástico. Cabo elétrico com interruptor central de cordão/ Floor lamp for general lighting. Aluminum structure with a carbon steel base and thermoplastic diffuser. Electrical cord with in-line switch.

Otto

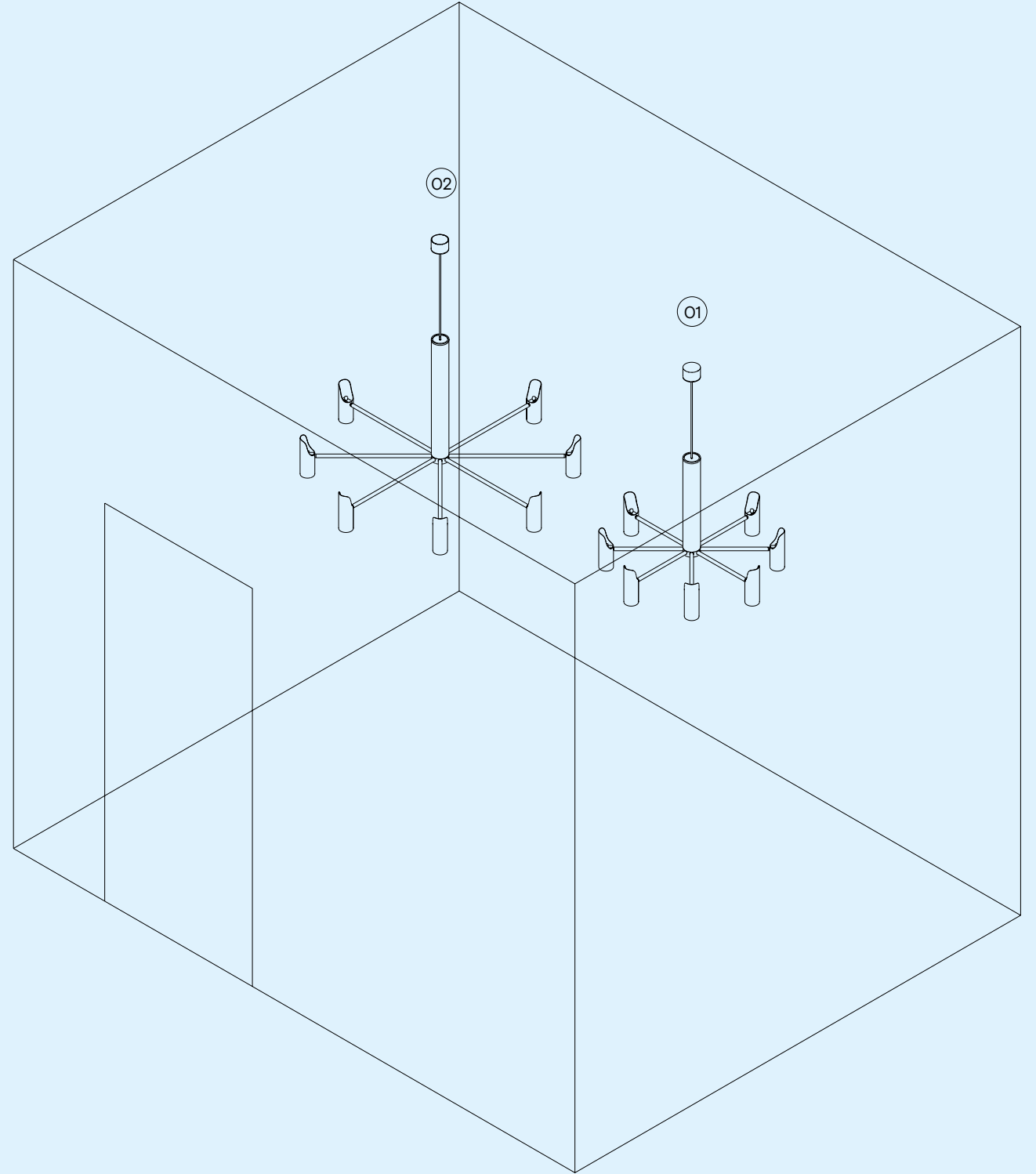

Otto

01. OTTO PENDENTE 1/ OTTO SUSPENSION 1 pág. 143

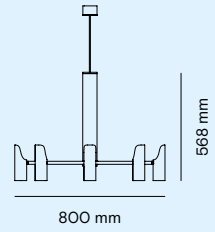

DS00532

578 x 800 x 800 mm

8 x LED MR11 GU10 (não incluso/ not included)

Luminária pendente para iluminação direta. Estrutura em alumínio e projetores cortados a laser/ Pendant lamp for direct lighting. Aluminum frame and laser cut projectors.

02. OTTO PENDENTE 2/ OTTO SUSPENSION 2 pág. 144, 146, 147

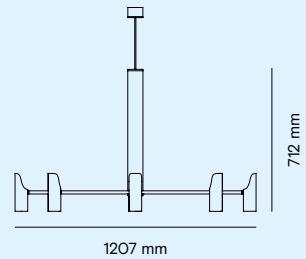

DS00192

712 x 1207 x 1207 mm

8 x LED MR11 GU10 (não incluso/ not included)

Luminária pendente para iluminação direta. Estrutura em alumínio e projetores cortados a laser/ Pendant lamp for direct lighting. Aluminum frame and laser cut projectors.

Ponte

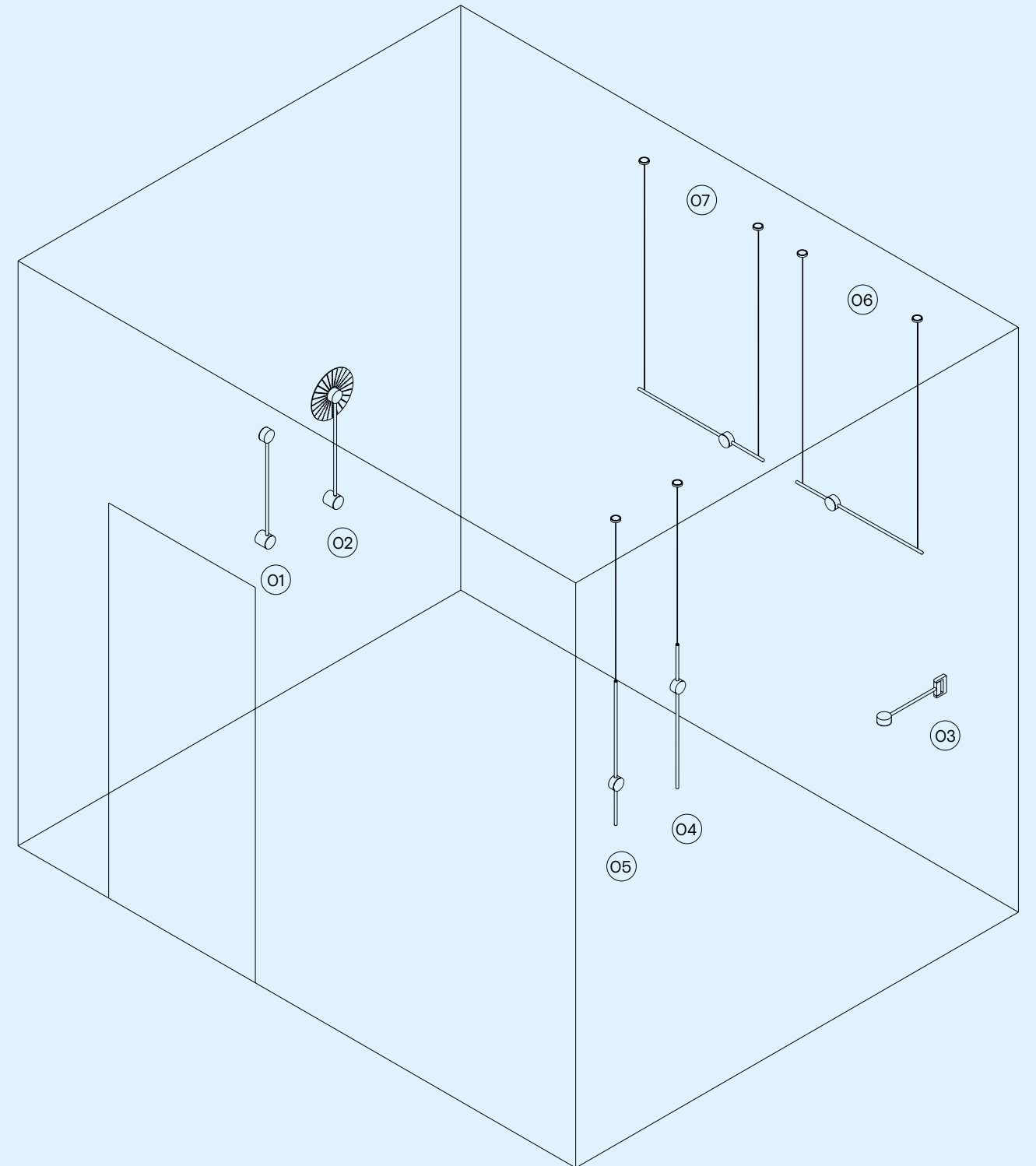

Ponte

01. PONTE PAREDE 1/ PONTE WALL 1

pág. 181, 182

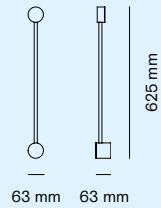

DS00048

625 x 63 x 63 mm

1 x LED 6W 450lm 2700K monovolt (incluso/ included)

Luminária de parede para iluminação indireta. Estrutura em alumínio perfurado a laser e difusor em acrílico leitoso/ Wall lamp for indirect lighting. Laser-perforated aluminum structure and milky acrylic diffuser.

02. PONTE PAREDE 2/ PONTE WALL 2

pág. 183, 184, 185

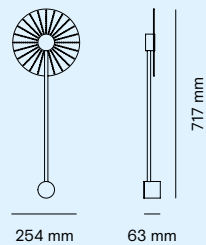

DS00049

717 x 254 x 63 mm

1 x LED 6W 450lm 2700K monovolt (incluso/ included)

Luminária de parede para iluminação indireta. Estrutura em alumínio perfurado a laser e difusor em acrílico leitoso/ Wall lamp for indirect lighting. Laser-perforated aluminum structure and milky acrylic diffuser.

03. PONTE PAREDE 3/ PONTE WALL 3

pág. 186, 187

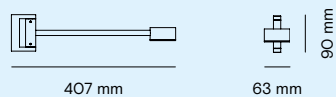

DS00114

90 x 63 x 407 mm

1 x LED 6W 450lm 2700K monovolt (incluso/ included)

Luminária de parede para iluminação difusa com corpo móvel. Corpo em alumínio e difusor de poliacetal/ Wall luminaire for diffused lighting with mobile structure. Structure in aluminum and polyacetal diffuser.

Ponte

04. PONTE PENDENTE 1/ PONTE SUSPENSION 1

pág. 177, 178

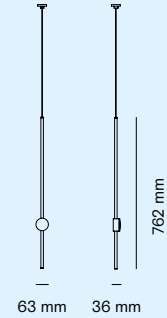

DS00095

762 x 63 x 36 mm

1 x LED 6W 450lm 2700K monovolt (incluso/ included)

Luminária pendente para iluminação direcionada. Corpo em alumínio suspenso por cabo elétrico e difusor em poliacetal. Canopla no mesmo acabamento do produto/ Suspension lamp for directed lighting. Aluminum body suspended by electric cables and polyacetal diffuser. Canopy in the same finish as the product.

05. PONTE PENDENTE 3/ PONTE SUSPENSION 3

pág. 177, 178

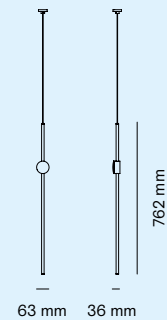

DS00324

762 x 63 x 36 mm

1 x LED 6W 450lm 2700K monovolt (incluso/ included)

Luminária pendente para iluminação direcionada. Corpo em alumínio suspenso por cabo elétrico e difusor em poliacetal. Canopla no mesmo acabamento do produto/ Suspension lamp for directed lighting. Aluminum body suspended by electric cables and polyacetal diffuser. Canopy in the same finish as the product.

06. PONTE PENDENTE 2/ PONTE PENDENTE 2

pág. 179

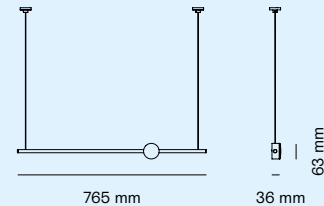

DS00096

63 x 765 x 36 mm

1 x LED 6W 450lm 2700K monovolt (incluso/ included)

Luminária pendente para iluminação direcionada. Corpo em alumínio suspenso por cabos elétricos e difusor em poliacetal. Canopla no mesmo acabamento do produto/ Suspension lamp for directed lighting. Aluminum body suspended by electric cables and polyacetal diffuser. Canopy in the same finish as the product.

Ponte

07. PONTE PENDENTE 4/ PONTE PENDENTE 4

pág. 179, 180

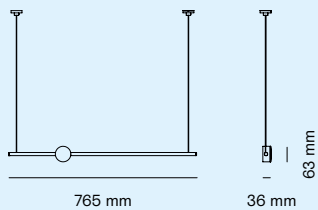

DS00612

63 x 765 x 36 mm

1 x LED 6W 450lm 2700K monovolt (incluso/ included)

Luminária pendente para iluminação direcionada. Corpo em alumínio suspenso por cabos elétricos e difusor em poliacetal. Canopla no mesmo acabamento do produto/ Suspension lamp for directed lighting. Aluminum body suspended by electric cables and polyacetal diffuser. Canopy in the same finish as the product.

PS

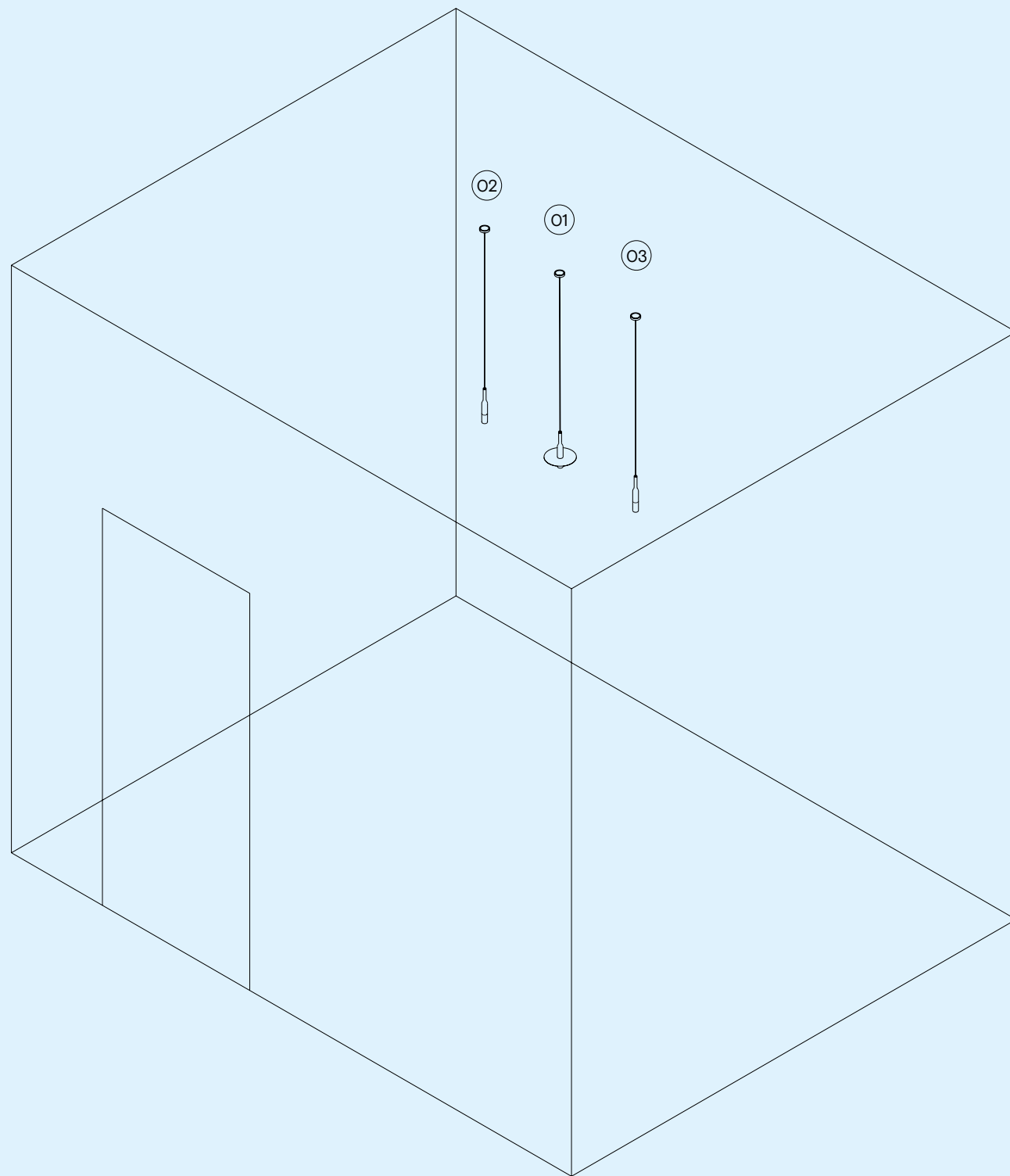

PS

01. PS PENDENTE/ PS SUSPENSION

pág. 189, 190, 191, 192, 193

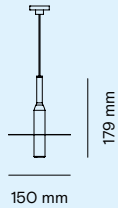

DS00451

179 x 150 x 150 mm

1 x LED G9 (não incluso/ not included)

Luminária pendente de iluminação difusa. Corpo em alumínio e difusor em poliacetal, suspensa por cabo elétrico. Canopla no mesmo acabamento do produto/ Pendant lamp with diffused lighting. Aluminum body and polyacetal diffuser, suspended by an electric cable. Canopy in the same finish as the product.

02. PS PENDENTE 2/ PS SUSPENSION 2

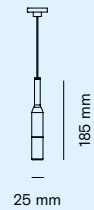

DS00439

185 x 25 x 25 mm

1 x LED G9 (não incluso/ not included)

Luminária pendente de iluminação difusa. Corpo em alumínio e difusor em poliacetal, suspensa por cabo elétrico. Canopla no mesmo acabamento do produto.

03. PS PENDENTE 3/ PS SUSPENSION 3

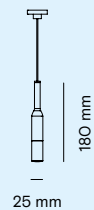

DS00557

180 x 25 x 25 mm

1 x LED G9 (não incluso/ not included)

Luminária pendente de iluminação difusa. Corpo em alumínio e difusor em poliacetal, suspensa por cabo elétrico. Canopla no mesmo acabamento do produto.

Prumo

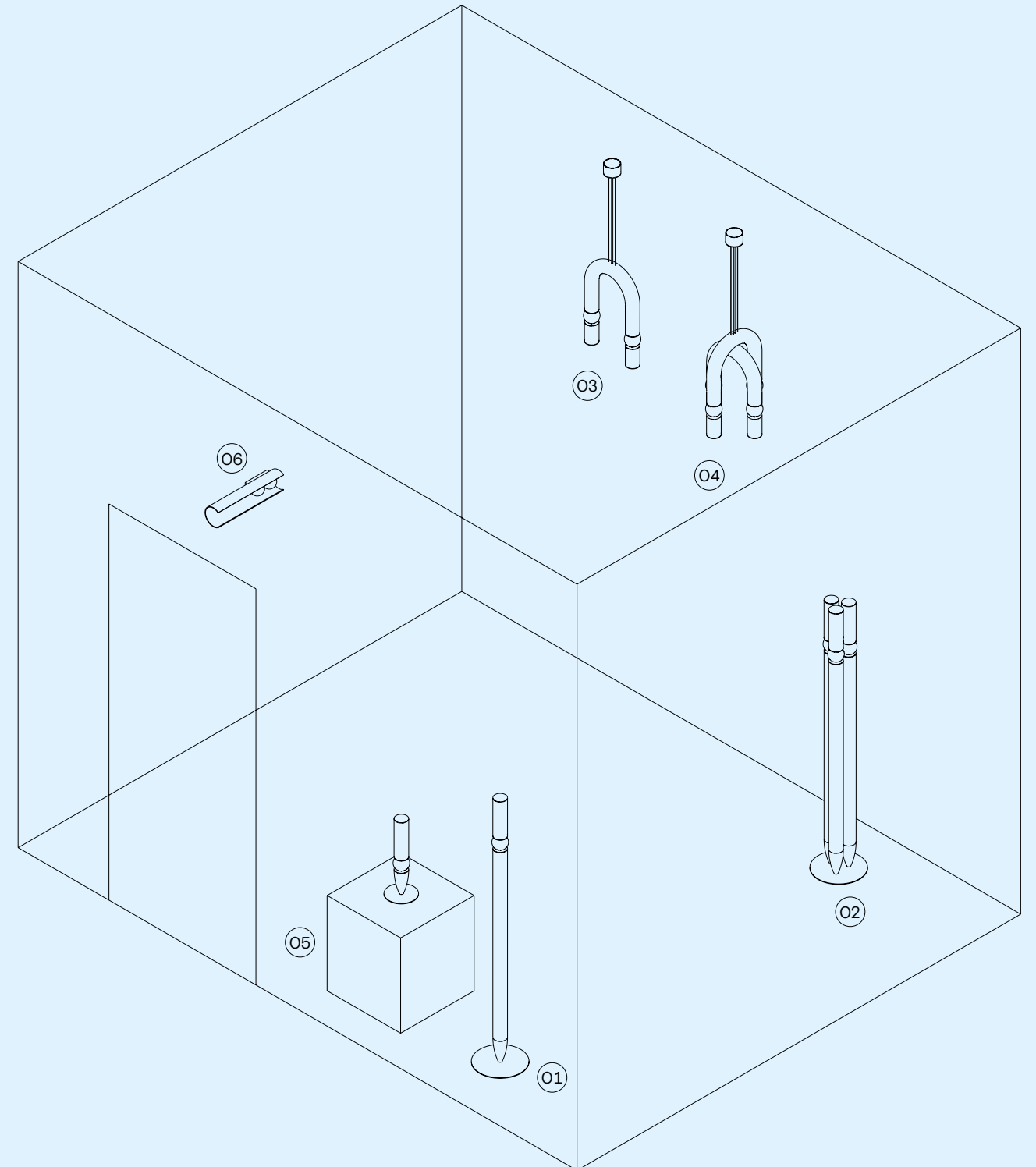

Prumo

01. PRUMO PISO 1/ PRUMO FLOOR 1

pág. 151, 152, 153

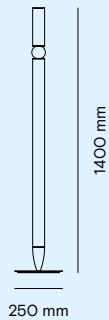

DS00818

1400 x 250 x 250 mm

1 x LED G9 (não incluso/ not included)

Luminária de piso para iluminação geral. Estrutura em alumínio com a base em aço carbono e difusor em termoplástico. Cabo elétrico com interruptor central de cordão/ Floor lamp for general lighting. Aluminum structure with a carbon steel base and thermoplastic diffuser. Electrical cord with an in-line switch.

02. PRUMO PISO 2/ PRUMO FLOOR 2

pág. 154, 155, 156, 157

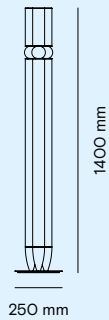

DS00822

1400 x 250 x 250 mm

3 x LED G9 (não incluso/ not included)

Luminária de piso para iluminação geral. Estrutura em alumínio com a base em aço carbono e difusores em termoplástico. Cabo elétrico com interruptor central de cordão/ Floor lamp for general lighting. Aluminum structure with a carbon steel base and thermoplastic diffusers. Electrical cord with in-line switch.

03. PRUMO PENDENTE 1/ PRUMO SUSPENSION 1

pág. 166, 167

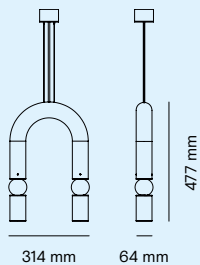

DS00820

477 x 314 x 64 mm

2 x LED G9 (não incluso/ not included)

Luminária suspensa para iluminação geral. Estrutura em tubo de aço carbono curvo, alumínio e difusores em termoplástico. Suspensa por cabos de aço e alimentação via cabo elétrico revestido em tecido/ Suspension light for general lighting. Curved carbon steel tube and aluminum structure and thermoplastic diffusers. Suspended by steel cords and powered by a cloth-covered electrical cord.

Prumo

04. PRUMO PENDENTE 2/ PRUMO SUSPENSION 2

pág. 163, 164, 165

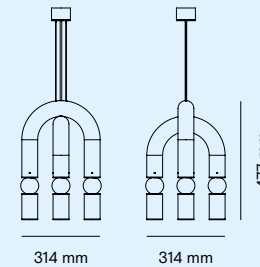

DS00821

477 x 314 x 314 mm

4 x LED G9 (não incluso/ not included)

Luminária suspensa para iluminação geral. Dupla estrutura em tubo de aço carbono curvo, alumínio e difusores em termoplástico. Suspensa por cabos de aço e alimentação via cabo elétrico revestido em tecido/ Suspension light for general lighting. Double structure in curved carbon steel tube and aluminum and thermoplastic diffusers. Suspended by steel cables and powered by a cloth-covered electrical cord.

05. PRUMO MESA/ PRUMO TABLE

pág. 158

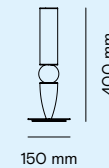

DS00817

400 x 150 x 150 mm

1 x LED G9 (não incluso/ not included)

Luminária de mesa para iluminação geral. Estrutura em alumínio com a base em aço carbono e difusor em termoplástico. Cabo elétrico com interruptor central de cordão/ Table lamp for general lighting. Aluminum structure with a carbon steel base and thermoplastic diffuser. Electrical cord with in-line switch.

06. PRUMO PAREDE/ PRUMO WALL

pág. 159, 160, 161

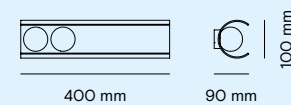

DS00819

100 x 400 x 90 mm

2 x LED 6W 450lm 2700K monovolt (incluso/ included)

Luminária de parede para iluminação geral. Estrutura em tubo de alumínio seccionado a laser e difusores em termoplástico/ Sconce for general lighting. Laser-cut aluminum tube structure and thermoplastic diffusers.

Rito

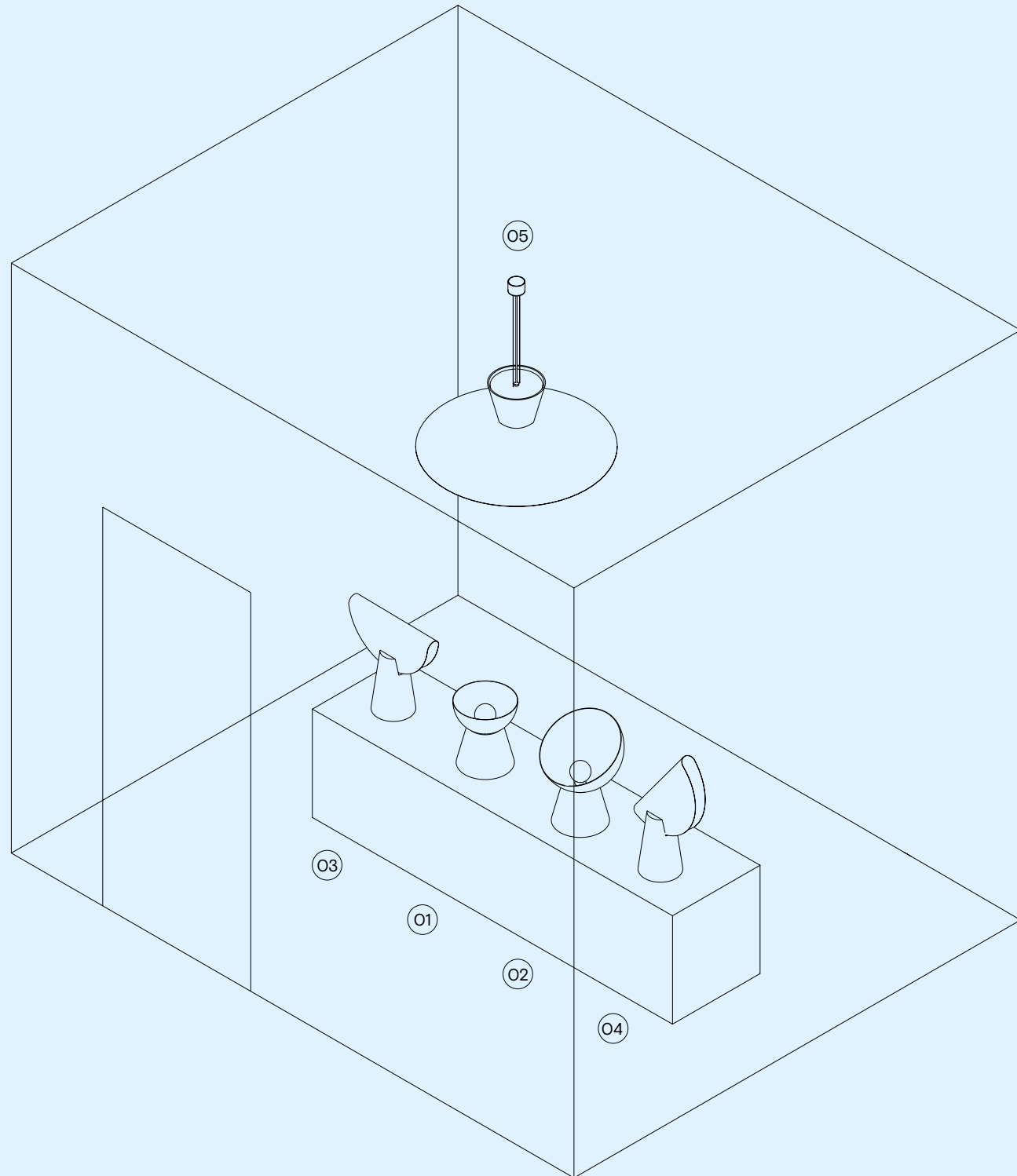

Rito

01. RITO MESA 1/ RITO TABLE 1

pág. 198, 200, 203

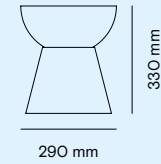

DS00374

330 x 290 x 290 mm

1 x LED E-27 (não incluso/ not included)

Luminária de mesa para iluminação difusa. Base e corpo em alumínio/ Table lamp for diffused lighting. Aluminum base and body.

02. RITO MESA 2/ RITO TABLE 2

pág. 198, 202, 204, 205

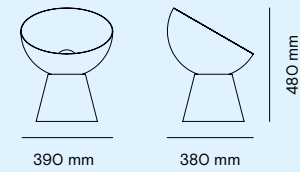

DS00373

480 x 390 x 380 mm

1 x LED E-27 (não incluso/ not included)

Luminária de mesa para iluminação difusa. Base e cúpula em alumínio/ Luminária de mesa para iluminação difusa. Base e cúpula em alumínio.

03. RITO MESA 3/ RITO TABLE 3

pág. 198, 199, 202

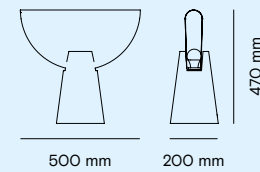

DS00380

470 x 500 x 200 mm

1 x LED E-27 (não incluso/ not included)

Luminária de mesa para iluminação difusa. Base e corpo em alumínio/ Table lamp for diffused lighting. Aluminum base and body.

Rito

04. RITO MESA 4/ RITO TABLE 4

pág. 198, 201, 203

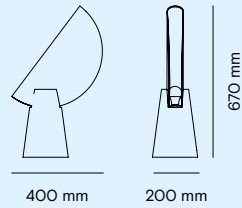

DS00668

670 x 200 x 400 mm

1 x LED E-27 (não incluso/ not included)

Luminária de mesa para iluminação difusa. Base e corpo em alumínio/ Table lamp for diffused lighting. Aluminum base and body.

05. RITO PENDENTE 1/ RITO SUSPENSION 1

pág. 195, 196, 197, 198

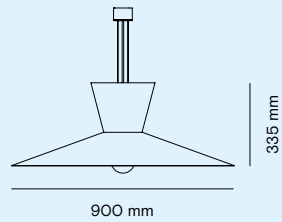

DS00587

335 x 900 x 900 mm

1 x LED E-27 (não incluso/ not included)

Luminária pendente para iluminação direta. Estrutura em alumínio. Canopla na mesma cor de acabamento do produto/ Pendant lamp for direct lighting. Aluminum frame. Canopy in the same finish color as the product.

Suff

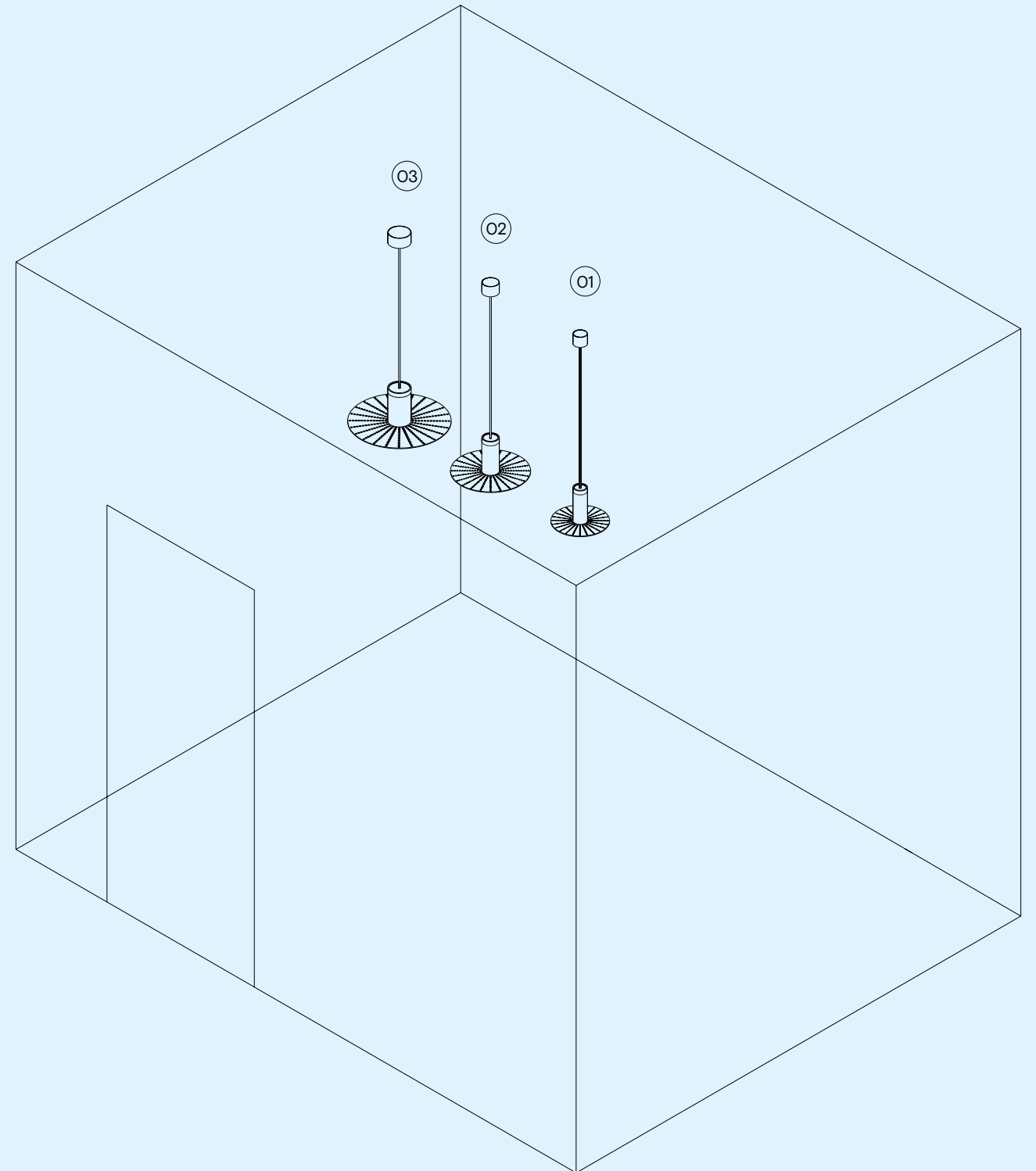

Suff

01. SUFF PENDENTE 1/ SUFF SUSPENSION 1

pág. 207, 208

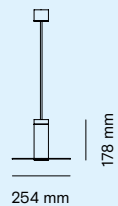

DS00056

178 x 254 x 254 mm

1 x LED MR 16 GU10 (não incluso/ not included)

Luminária pendente para iluminação direta. Estrutura em alumínio, disco de alumínio perfurado. Canopla acompanha o acabamento do produto. Cabo elétrico revestido na cor preto/ Suspension lamp for direct lighting. Aluminum structure, perforated aluminum disc. Canopy accompanies the finish of the product. Electric cable coated in black.

02. SUFF PENDENTE 2/ SUFF SUSPENSION 2

pág. 207, 209

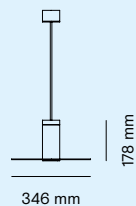

DS00057

178 x 346 x 346 mm

1 x LED PAR20 E27 (não incluso/ not included)

Luminária pendente para iluminação direta. Estrutura em alumínio, disco de alumínio perfurado. Canopla acompanha o acabamento do produto. Cabo elétrico revestido na cor preto/ Suspension lamp for direct lighting. Aluminum structure, perforated aluminum disc. Canopy accompanies the finish of the product. Electric cable coated in black.

03. SUFF PENDENTE 3/ SUFF SUSPENSION 3

pág. 210, 211

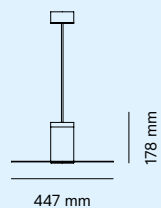

DS00058

178 x 447 x 447 mm

1 x LED PAR30 E27 (não incluso/ not included)

Luminária pendente para iluminação direta. Estrutura em alumínio, disco de alumínio perfurado. Canopla acompanha o acabamento do produto. Cabo elétrico revestido na cor preto/ Suspension lamp for direct lighting. Aluminum structure, perforated aluminum disc. Canopy accompanies the finish of the product. Electric cable coated in black.

Suit

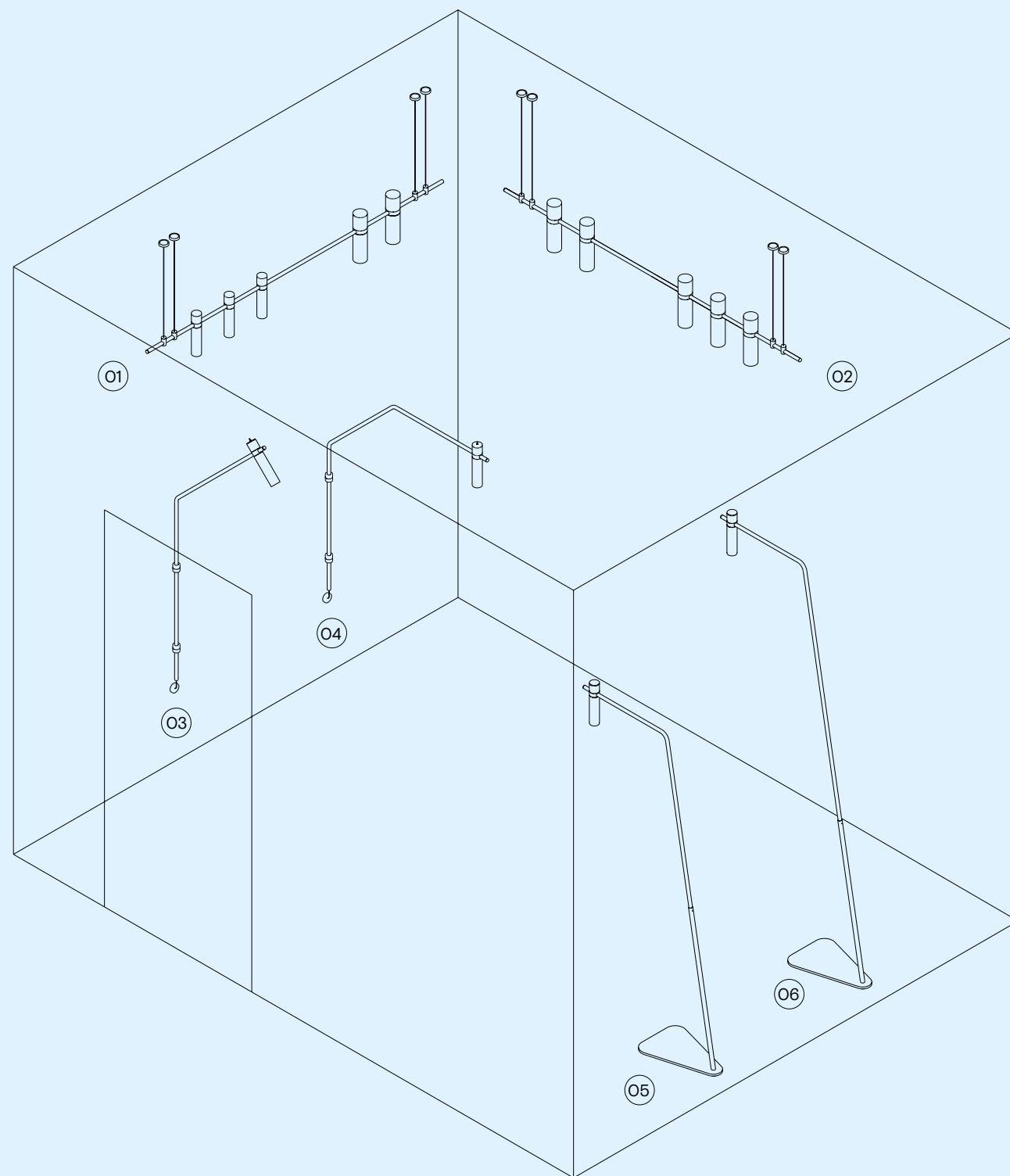

Suit

01. SUIT PENDENTE 1/ SUIT SUSPENSION 1

pág. 217, 218, 219, 220

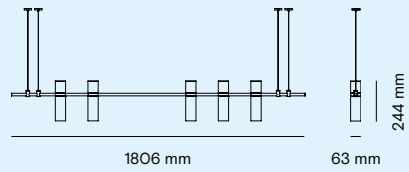

DS00059 DS00069 (com iluminação indireta/ with indirect lighting)

244 x 1806 x 63 mm

3 x LED MR11 GU10 + 2 x LED MR16 GU10 (não incluso/ not included) Com iluminação indireta/ with indirect lighting: + 5 x LED 6W 450lm 2700K monovolt (incluso/ included)

Luminária pendente para iluminação direta. Estrutura em alumínio suspensa por cabos de aço. Canopla e demais acessórios acompanham o acabamento do produto/ Suspension lamp for direct lighting. Aluminum structure suspended by steel cables. Canopy and other accessories accompany the product finish.

02. SUIT PENDENTE 2/ SUIT SUSPENSION 2

pág. 217

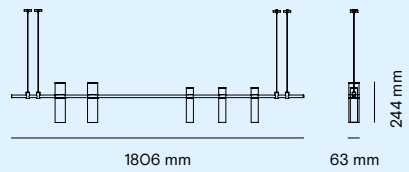

DS00060 DS00070 (com iluminação indireta/ with indirect lighting)

244 x 1806 x 63 mm

5 x LED MR16 GU10 (não incluso/ not included). Com iluminação indireta/ with indirect lighting: + 5 x LED 6W 450lm 2700K monovolt (incluso/ included)

Luminária pendente para iluminação direta. Estrutura em alumínio suspensa por cabos de aço. Canopla e demais acessórios acompanham o acabamento do produto/ Suspension lamp for direct lighting. Aluminum structure suspended by steel cables. Canopy and other accessories accompany the product finish.

03. SUIT DOBRA PAREDE 1/ SUIT FOLDING WALL 1

pág. 222, 223

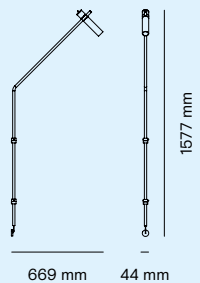

DS00061/ DS00232 (PLUG)

1577 x 44 x 669 mm

1 x LED MR11 GU10 (não incluso/ not included)

Luminária de parede para iluminação direta. Corpo rotacionável em alumínio. Acessórios acompanham o acabamento do produto/ Wall lamp for direct lighting. Rotatable aluminum body. Accessories accompany the finish of the product.

Suit

04. SUIT DOBRA PAREDE 2/ SUIT FOLDING WALL 2

pág. 221, 222

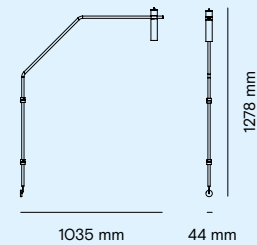

DS00062/ DS00233 (PLUG)

1278 x 44 x 1035 mm

1 x LED MR11 GU10 (não incluso/ not included)

Luminária de parede para iluminação direta. Corpo rotacionável em alumínio. Acessórios acompanham o acabamento do produto/ Wall lamp for direct lighting. Rotatable aluminum body. Accessories accompany the finish of the product.

05. SUIT DOBRA PISO 1/ SUIT FOLDING FLOOR 1

pág. 213, 216

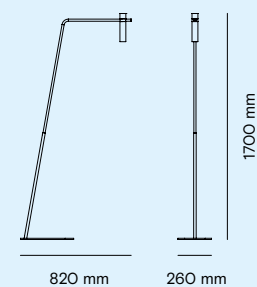

DS00088

1700 x 260 x 820 mm

1 x LED MR11 GU10 (não incluso/ not included)

Luminária de piso para iluminação pontuada. Corpo fixo em alumínio e base em aço carbono. Acessórios acompanham o acabamento do produto/ Floor lamp for punctuated lighting. Fixed aluminum body and carbon steel base. Accessories accompany the finish of the product.

06. SUIT DOBRA PISO 2/ SUIT FOLDING FLOOR 2

pág. 214, 215

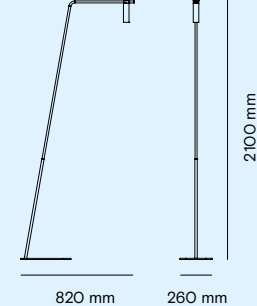

DS000231

2100 x 260 x 820 mm

1 x LED MR11 GU10 (não incluso/ not included)

Luminária de piso para iluminação pontuada. Corpo fixo em alumínio e base em aço carbono. Acessórios acompanham o acabamento do produto/ Floor lamp for punctuated lighting. Fixed aluminum body and carbon steel base. Accessories accompany the finish of the product.

Suit

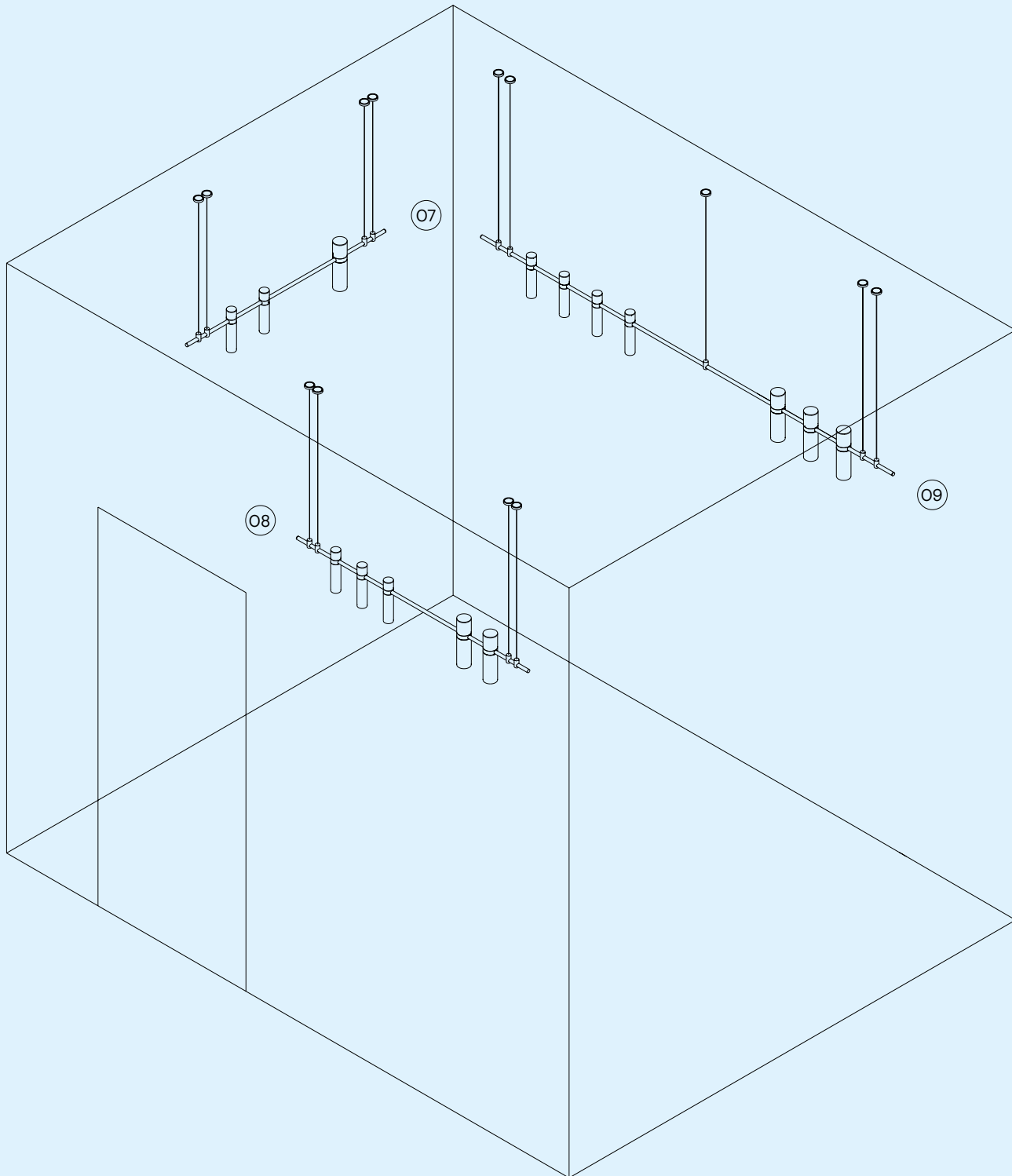

Suit

07. SUIT PENDENTE 1/ SUIT SUSPENSION 1 (120)

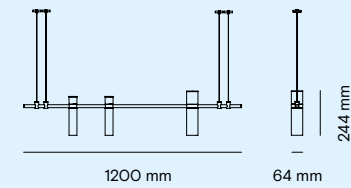

DS00135

DS00861 (com iluminação indireta/ with indirect lighting)

243 x 1200 x 64 mm

1 x LED MR16 GU10 + 2 x LED MR11 GU10 (não incluso/ not included). Com iluminação indireta/ with indirect lighting; 5 x LED 6W 450lm 2700K monovolt

Luminária pendente para iluminação direta. Estrutura em alumínio suspensa por cabos de aço. Canopla e demais acessórios acompanham o acabamento do produto/ Suspension lamp for direct lighting. Aluminum structure suspended by steel cables. Canopy and other accessories accompany the product finish.

08. SUIT PENDENTE 1/ SUIT SUSPENSION 1 (140)

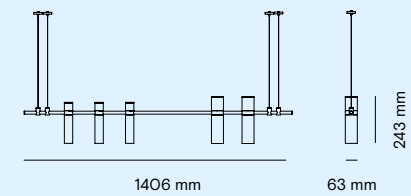

DS00387

DS00480 (com iluminação indireta/ with indirect lighting)

243 x 1406 x 63 mm

2 x LED MR16 GU10 + 3 x LED MR11 GU10 (não incluso/ not included). Com iluminação indireta/ with indirect lighting; + 5 x LED 6W 450lm 2700K monovolt (incluso/ included)

Luminária pendente para iluminação direta. Estrutura em alumínio suspensa por cabos de aço. Canopla e demais acessórios acompanham o acabamento do produto/ Suspension lamp for direct lighting. Aluminum structure suspended by steel cables. Canopy and other accessories accompany the product finish.

09. SUIT PENDENTE 1/ SUIT SUSPENSION 1 (250)

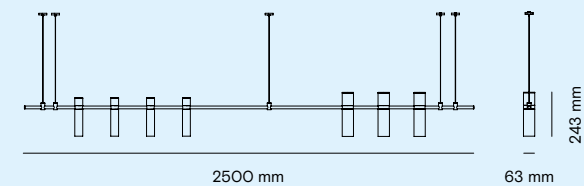

DS00222

DS00862 (com iluminação indireta/ with indirect lighting)

243 x 2500 x 63 mm

3 x LED MR16 GU10 + 4 x LED MR16 GU10. Com iluminação indireta/ with indirect lighting; + 7 x LED 6W 450lm monovolt 2700K

Luminária pendente para iluminação direta. Estrutura em alumínio suspensa por cabos de aço. Canopla e demais acessórios acompanham o acabamento do produto/ Suspension lamp for direct lighting. Aluminum structure suspended by steel cables. Canopy and other accessories accompany the product finish.

CORE

COR

CO

C

S

ES

RES

ORES

METÁLICOS/ METALLIC



GRAFITE/ GRAPHITE
Código 30

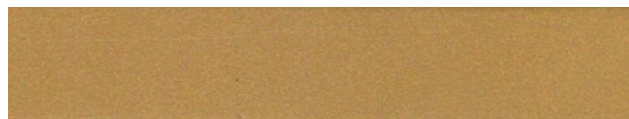

DOURADO/ GOLDEN
Código 31

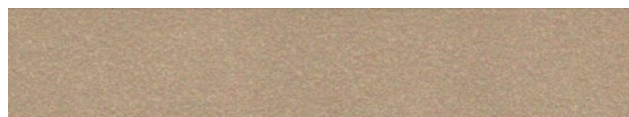

CHAMPAGNE/ CHAMPAGNE
Código 32

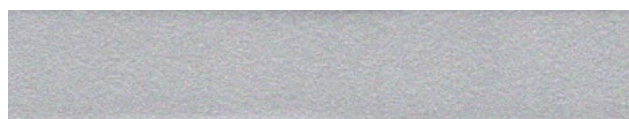

PRATEADO/ SILVER
Código 33

NEUTROS/ NEUTRAL

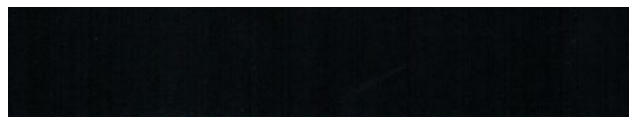

PRETO/ BLACK
Código 40

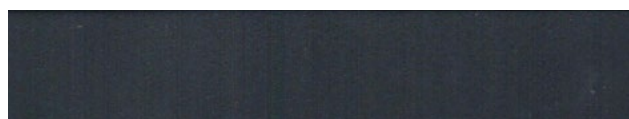

CHUMBO/ LEAD
Código 41

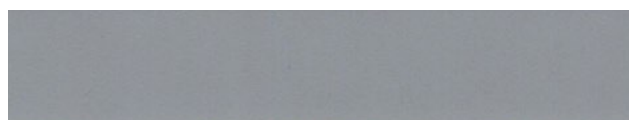

CINZA/ GRAY
Código 42



BRANCO/ WHITE
Código 43

NATURAIS/ NATURAL



TERRACOTA/ TERRACOTTA
Código 50

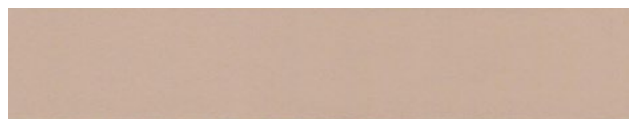

LINHO/ LINEN
Código 51

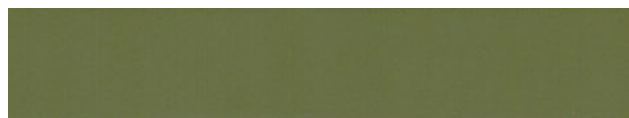

OLIVA/ OLIVE
Código 52

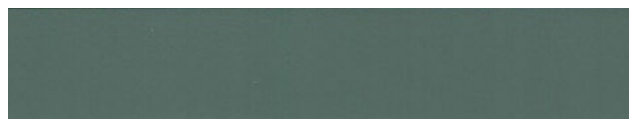

SÁLVIA/ SAGE
Código 53

VIBRANTES/ VIBRANT



ÍNDIGO/ INDIGO
Código 60



VERDE PURO/ PURE GREEN
Código 61



AMARELO CÁDMIO/ CADMIUM YELLOW
Código 62

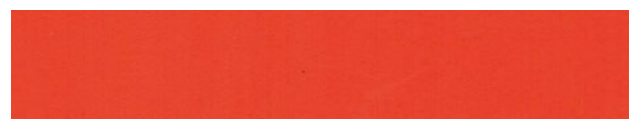

ULTRA LARANJA/ ULTRA ORANGE
Código 63

SUAVES/ SMOOTH



AZUL CLARO/ LIGHT BLUE
Código 70



VERDE MENTA/ MINT GREEN
Código 71

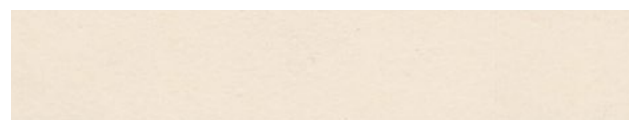

AREIA/ SAND
Código 72



ROSA QUARTZO/ ROSA QUARTZO
Código 73

MATERIAIS/ MATERIALS

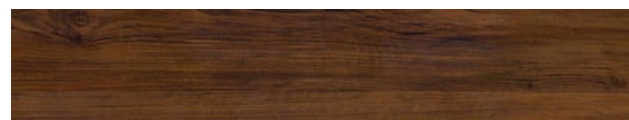

MADEIRA TECA/ TEAK WOOD



VIDRO REFLEXIVO BRONZE/ BRONZE REFLECTIVE GLASS



MALHA METÁLICA/ METALLIC MESH

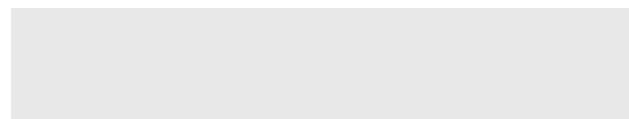

POLIACETAL/ POLYACETAL

ONNDEE

ONNDEE

ONNDEE

ONNDEE

ONNDEE

ONNDEE

ONNDEE

ONNDEE



A dsgnsele é uma marca brasileira de artigos de iluminação que dialoga com diversas influências para apresentar produtos desenvolvidos a partir de processos de pesquisa técnica e conexão humana. Acredita em trabalhos colaborativos e sua identidade é despretensiosa, elegante e leve.

dsgnsele is a Brazilian lighting products brand that engages with various influences to present products developed through technical research processes and human connections. It believes in collaborative work, and its identity is unpretentious, elegant, and light.

DSGNSELO SHOWROOM

R. São Paulo, 1066
 Água Verde
 Curitiba – PR
 80610-070
 (41) 3121-0041
 comercial@dsgnsele.com

DSGNSELO BERLIM

info@dsgnsele.com

A

ACRE

RIO BRANCO

Be Light

Estr. Dias Martins, 903, Qd 540

Lj 02 – Jardim de Alah

(69) 99212-1088

financeiro@belightiluminacao.com

ALAGOAS

MACEIÓ

Lumina

Av. Dr. Antônio Gomes de

Barros, 551 – Jatiúca

(82) 3327-7200

contato@lumina.com.vc

AMAZONAS

MANAUS

PRIMALUCE

Av. Maceió, 430 – Adrianópolis

(92) 3211-0601

projetos@primaluce.com

B

BAHIA

SALVADOR

Luminata

Al. das Espatódeas,

137 – Caminho das Árvores

(71) 3264-2464

contato@luminata.com.br

C

CEARÁ

FORTALEZA

Spot Iluminação

R. Professor Dias Da Rocha, 1314 – Aldeota

(85) 3046-1376

abelardo@spotiluminacao.com

D

DISTRITO FEDERAL

BRASÍLIA

LDE Brasília

Sia Trecho 03 165/195 – s/n lj 101 – Guará

(61) 3222-4422

lightdesign@ldbrasil.com.br

E

ESPÍRITO SANTO

VITÓRIA

Studio Design

Av. Leitão da Silva, 1136 – Santa Lucia

(27) 3227-6822

studiodesign1@studiodesign1.com.br

G

GOIÁS

GOIÂNIA

Iluminato Conceito

R. 1127, 160 – St. Marista

(62) 3216-3700

contato@illuminatoconceito.com.br

LDE Goiânia

R. 1130, 112 – St. Marista

(62) 3091-7474

ldgoiania@ldgoiania.com.br

M

MARANHÃO

SÃO LUÍS

Luzzare

Av. dos Holandeses, 9 – Calhau

(98) 3303-9666

andrea.luzzare@gmail.com

MATO GROSSO

CUIABÁ

It

Av. Sen. Filinto Müller,

90 – Duque de Caxias

(90) 3624-6188

contato@itiluminacao.com.br

LUCAS DO RIO VERDE

Rovaris

Av. Paraná, 150, sala 02 – Centro

(65) 99906-7410

contato@rovarisiluminacao.com.br

SINOP

Oluz

Av. das Embaúbas, 2049 – St. Comercial

(66) 3532-7996

vendas@oluz.com.br

SORRISO

Rovaris

Av. Natalino João Brescansin,

934 – Centro Norte

(66) 3545-6908

vendas2@rovarisiluminacao.com.br

MATO GROSSO SUL

CAMPO GRANDE

LDE Campo Grande

R. Euclides da Cunha,

1333 – Jardim dos Estados

(67) 3304-7000

ldesign@terra.com.br

MINAS GERAIS

BELO HORIZONTE

A. de Arte

R. Califórnia, 150 – Sion

(31) 3281-1939

contato@adeartebrasil.com

UBERLÂNDIA

Dara Design Luz

Av. Rondon Pacheco, 2089 – Lídice

(34) 3229-8650

comercial@darastore.com.br

P

PARÁ

BELÉM

Design da Luz

Tv. Rui Barbosa, 1866 — Nazaré
(91) 2121-3140
designdaluz@designdaluz.com.br

PARANÁ

CASCADEL

Illustris Luz e Design

R. Paraná, 984 — São Cristóvão
(45) 3038-0213
projetos@illustrisld.com.br

LONDRINA

Loom

R. Assunção, 326 — Bela Suíça
(43) 3304-4396
comercial@loom.com.br

MARINGÁ

Kelvin Lighting Design

Av. XV de Novembro, 1200 — Zona O1
(44) 3025-6086
kelvin@kelvinld.com.br

PARAÍBA

JOÃO PESSOA

LDE João Pessoa

R. Geraldo Costa, 601 — Manaíra
(83) 3226-2622
contato@ldpb.com.br

PERNAMBUCO

RECIFE

LDE Recife

R. Padre Bernadino Pessoa,
247 — Boa Viagem
(81) 3327-0845
lightdesignrecife@lightdesignrecife.com

PIAUI

TERESINA

Light +

Avenida Elias João Tajra,
1277, Lojas 1-3 — Fátima
(86) 3304-4286
lauraverbicaro@ldteresina.com.br

R

RIO DE JANEIRO

RIO DE JANEIRO

Ângulo

R. Getúlio das Neves, 16 — Jardim Botânico
(21) 2437-6858
vladson@anguloiluminacao.com.br

RIO GRANDE DO NORTE

NATAL

Quanta

Av. Rodrigues Alves, 664 — Tirol
(84) 3201-1373
claudia@quantailuminacao.com.br

RIO GRANDE DO SUL

CAXIAS DO SUL

Villafranca

Rua Luiz Michielon, 1781 — Nossa
Sra. de Lourdes

(54) 3212-2044

villafranca@villafranca.com.br

NOVO HAMBURGO

Luz & Luz

Rua Joaquim Nabuco, 1370 — Centro
(51) 3134-0905
vendas@luzeluz.com.br

PORTO ALEGRE

Vértice

Av. Paraná, 2360 — São Geraldo
(51) 3328-6263
adm@verticeiluminacao.com.br

RONDÔNIA

PORTO VELHO

Be Light

Av. Pinheiro Machado, 1199 — Olaria
(69) 99252-6561
financeiro@belightiluminacao.com

S

SANTA CATARINA

BALNEÁRIO CAMBORIÚ

4 Elementos

3ª Avenida, 1929 — Centro
(47) 3361-6060
atendimento@4elementos.com.br

BLUMENAU

Lights On

R. João Pessoa, 1115 — Velha
(47) 3329-2049
lightson@lightson.com.br

CHAPECÓ

Artlumen

Av. Porto Alegre, 765D — Centro
(49) 3312-0102
comercial1@artlumen.com.br

CRICÚMA

Luz +

R. Júlio Gaidzinki, 1087 — Mina Brasil
(48) 3437-4915
luzmais@luzmais.com.br

FLORIANÓPOLIS

Ouse

Rod. José Carlos Daux,
5500 — Saco Grande
ouse@ouse.com.br

Ouse Centro

Rua Vitor Konder, 372 — Centro
(48) 3222 0834
ouse@ouse.com.br

JOINVILLE

Light Luz

R. Pastor Fritz Buhler, 99 — Centro
(47) 3027-7889
comercial@lightluz.com.br

SÃO PAULO

ARAÇATUBA

Lupz

R. Afonso Pena, 1023 — Vila Mendonça
(18) 9 8154-2020
vendas@lupz.com.br

BAURU

Ilumax

R. João Poleti, 2-38 — Vila
Guedes de Azevedo
(14) 3879-1474
vendas@ilumax.com.br

CAMPINASVertz

R. Antônio Lapa, 328 — Cambuí
(19) 3251-0501
vertz@vertziluminacao.com.br

MARÍLIALeati

Av. Sampaio Vidal, 1668 — Centro
(14) 3413-1368
iluminacao@leati.com.br

RIBEIRÃO PRETOLucenera Atelier da Luz

Av. Nove de Julho, 49 — Centro
(16) 3442-3545
contato@lucenera.com.br

SANTOSLumen

R. Azevedo Sodré, 92 — Boqueirão
(13) 3224-2009
vendas@lumeniluminacao.com.br

SÃO JOSÉ DOS CAMPOSIluminare

Av. Heitor Villa Lobos, 821,
4º Andar, Sala 401 — Vila Ema
(12) 3923-6288
projetos@iluminaresjc.com.br

SÃO PAULOFlow - SP HAUS

Av. Cidade Jardim, 924, Sala
2 — Jardim Paulistano
(11) 2339-3732
contato@flowiluminacao.com.br

Loja Spot

D&D Shopping, Av. das Nações
Unidas, 12555 — Cidade Monções
(11)3043-6616
contato@lojaspot.com.br

Loja Spot

Alameda Gabriel Monteiro da Silva, 1719
Térreo — Jardim América
(11) 98624-1925
contato@lojaspot.com.br

SOROCABALuminarea

Rua Antônio Miguel Pereira, 244,
Térreo — Jardim Faculdade
(15) 3222-8646
sandra@luminarea.com.br

SERGIPE**ARACAJU**Via Millano

Av. Pedro Valadares, 787 — Jardins
(79) 3021-2020
comercial@viamillano.com

T**TOCANTINS****PALMAS**Adhara

Quadra 202 Sul, Rua NS B, 18,
LO 3 — Plano Diretor Sul
(63) 3228-5151
adhara@adharaluz.com.br

QUEM

QUEM

QUEM

QUEM

QUEM

QUEM

QUEM

QUEM

PRODUÇÃO/ PRODUCTION

dsgnselelo
Alberth Murta
Henrique Hellström
 dsgnselelo.com

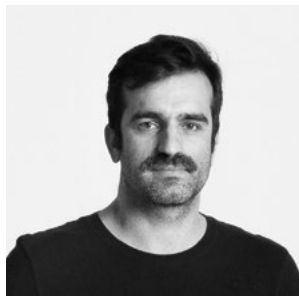
**DESIGN GRÁFICO/ GRAPHIC DESIGN**

LMD
Lucas Machado
Raquel Sales
 design@lucas-machado.com
 lucasmachado.studio

**FOTOGRAFIA/ PHOTOGRAPHY**

Meio Estreito
Francisco de Sousa Ferreira
Rafaele Vidal
 meioestreito@meioestreito.com
 meioestreito.com

**IMAGENS 3D/ 3D IMAGES**

Leo de Brito 3D
Leo de Brito
Bianca Ramos
 leo@leodebrito.com
 leodebrito.com

**ILUSTRAÇÃO/ ILLUSTRATION**

Felipe de Lima Mayerle
 @felipemayerle

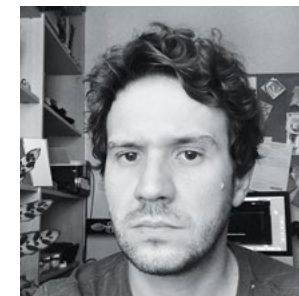
**TEXTO/ TEXT**

Marc Pottier
 mp@marcpottier.com
 marcpottier.com



Vorá Comunicação
Silvia Dias
 silvia@voracomunicacao.com.br
 voracomunicacao.com.br

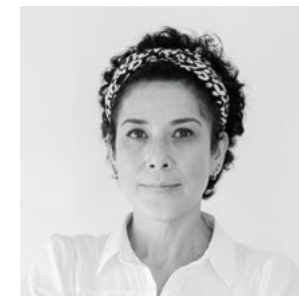

Meio Estreito
Gabriel Justus
 meioestreito@meioestreito.com
 meioestreito.com



AGRADECIMENTOS

Antiquário Cristiano Ross
Inove Design
Equipe dsgnsele

CATÁLOGO/ CATALOGUE

dsgnsele, 2023
Curitiba / PR, BRASIL
304 p.

CAPA/ COVER

Supremo/ Offset 240 g/m²
PVC

MIOLO

Polén Bold 90 g/m²
Offset 120 g/m²
Couche 150 g/m²

FONTE/ TYPEFACE

Colophon Foundry
Basis Grotesque

IMPRESSÃO/ PRINTING

Gráfica
contato@grafica.com.br
www.grafica.com.br

TIRAGEM/ PRINT RUN

1000/2000

SS 24

SE

SEL

SELO